



Bonus Casa 2019  
Ristrutturazioni  
edilizie



Ecobonus 2019  
Riqualificazioni  
energetiche



Ecobonus 2019  
Riqualificazioni  
energetiche  
se la caldaia è abbinata ad  
un controllo modulante



Caldaie murali a gas a condensazione  
ideali per la sostituzione in vecchi impianti  
con radiatori in ghisa/acciaio lamellare

## Luna Alux: ideale per la sostituzione in vecchi impianti con radiatori in ghisa/acciaio lamellare



La nuova gamma a condensazione Luna Alux si articola in due modelli, 24 e 33 kW per riscaldamento e produzione istantanea acqua calda sanitaria. Luna Alux è stata progettata rispettando i requisiti delle Direttive Ecodesign e Labelling.

Il regolamento sull'etichettatura (Regolamento UE 2017/1369) richiede di etichettare i prodotti secondo una scala energetica decrescente che va dalla A++ alla G e che passerà dalla A+++ alla F dal 26/09/2019.

La classe energetica, identificata da una lettera, esprime un intervallo di valori di efficienza entro il quale risiede quello espresso dal prodotto in esame. L'etichetta nasce per consentire al consumatore finale, fornendo dati veri e comparabili, di fare scelte consapevoli indirizzandosi su prodotti ad alta efficienza.

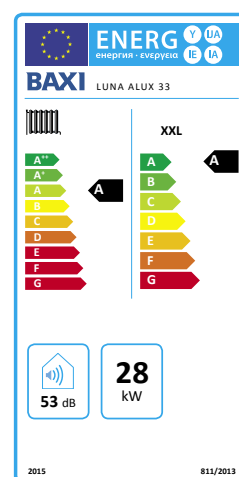

Luna Alux		Potenza MAX in riscaldamento	Potenza MAX in sanitario	Profilo di carico
24 GA	riscaldamento e produzione istantanea ACS	20 kW	24 kW	XL
33 GA	riscaldamento e produzione istantanea ACS	28 kW	33 kW	XXL

## Scambiatore in alluminio dal design esclusivo



Luna Alux è la nuova caldaia a condensazione Baxi dotata di uno scambiatore in lega di alluminio-silicio, resistente alla corrosione che rende questa caldaia particolarmente solida.

Lo scambiatore, progettato e prodotto su **design esclusivo** Baxi è stato studiato con **ampie sezioni di passaggio dell'acqua** per rendere la caldaia particolarmente adatta alla **sostituzione in vecchi impianti di riscaldamento con radiatori in ghisa o in acciaio lamellare**.

In queste tipologie di impianti, la sostituzione della caldaia esistente con una nuova LUNA ALUX:

- **abbassa notevolmente il rischio di intasamento** dovuto alle impurità nell'acqua dell'impianto;
- rende il funzionamento **particolarmente silenzioso**;

L'**elevato contenuto d'acqua** all'interno dello scambiatore determina:

- minori fluttuazioni di temperatura
- maggiore protezione da surriscaldamento
- preriscaldamento sanitario più efficace

Inoltre lo scambiatore è **ispezionabile** e questo ne facilita la manutenzione periodica.

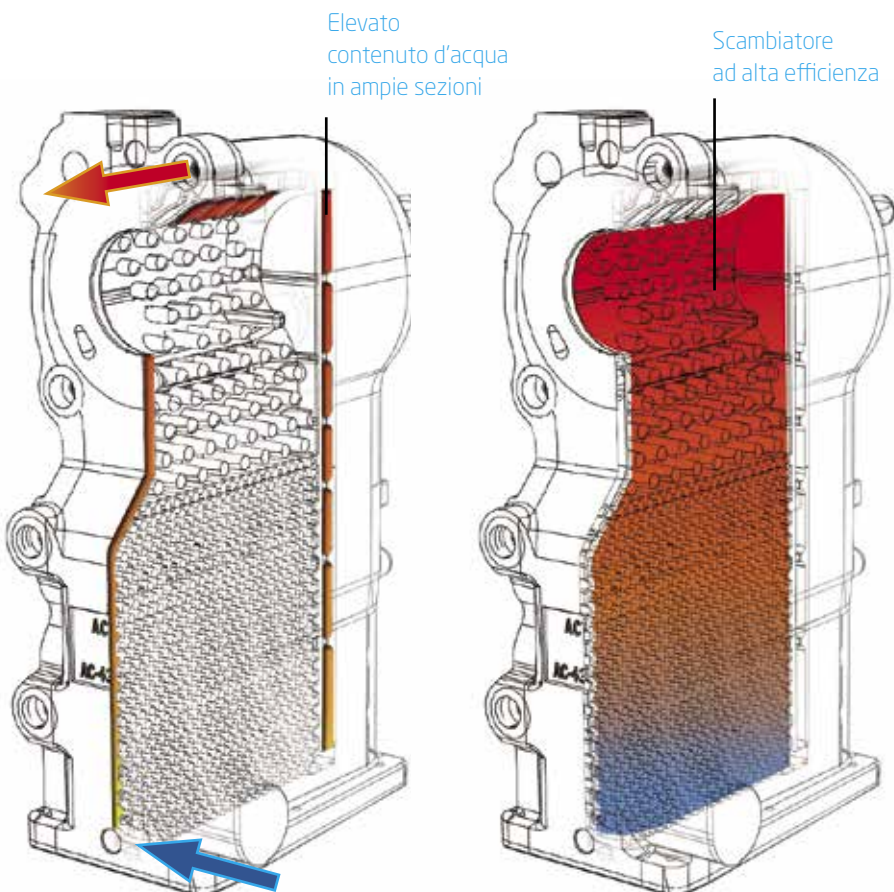

## Pannello comandi digitale

La gamma di caldaie Luna Alux è dotata di un pannello di controllo digitale con display LCD retroilluminato, semplice da usare grazie a tasti dedicati ed indipendenti per regolare la temperatura dell'acqua sanitaria e del riscaldamento. Il display consente di visualizzare tutte le informazioni ed impostare i parametri di funzionamento in modo chiaro e immediato.

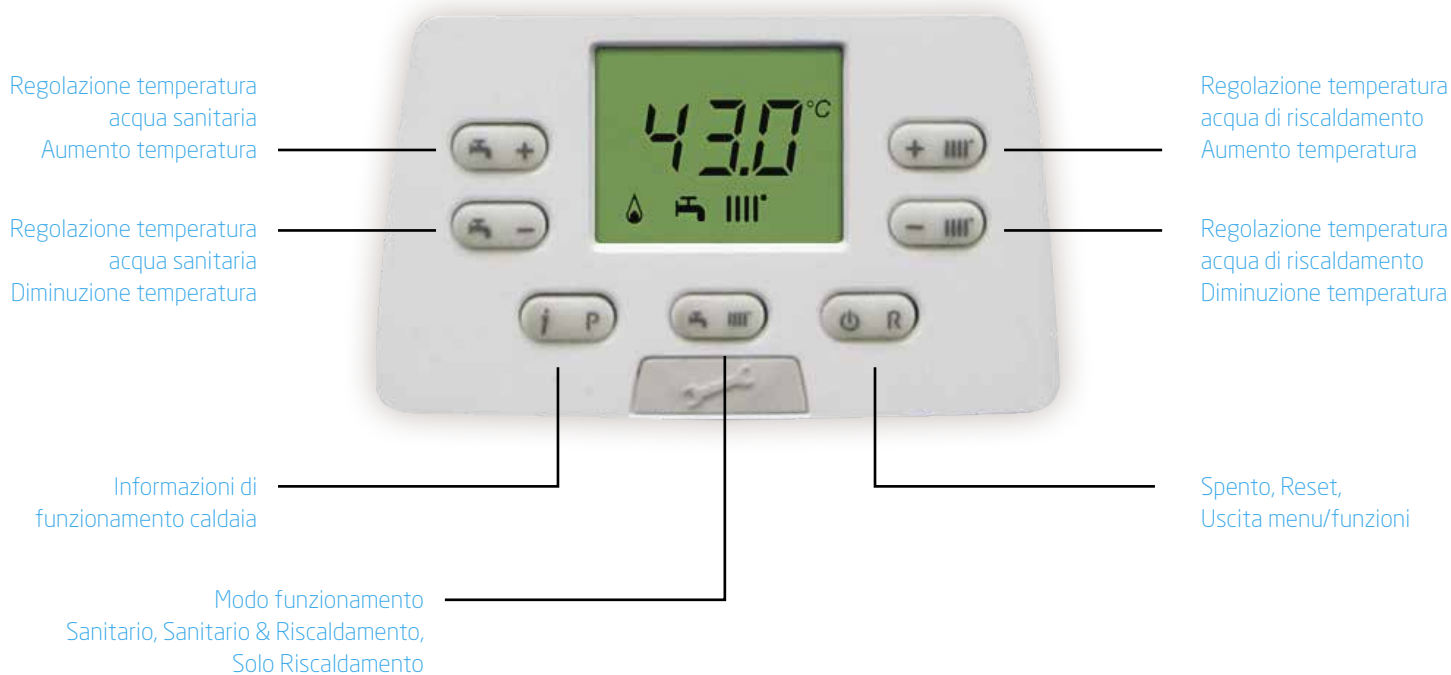

## Info caldaia

Premendo il tasto dedicato **(i P)**, è possibile visualizzare numerose informazioni in merito al funzionamento della caldaia come ad esempio: pressione acqua impianto riscaldamento (trasduttore di pressione elettronico presente nel gruppo idraulico); temperatura di mandata/ritorno riscaldamento; temperatura esterna (con sonda esterna installata); temperatura acqua calda sanitaria.



## Gruppo idraulico in ottone



Baxi ha scelto di mantenere la qualità nella propria componentistica. Il gruppo idraulico in ottone, infatti, è garanzia di:

- robustezza
- maggiore durabilità
- riciclabilità

## Efficienza e risparmio

# 1:7

### Ampio campo di modulazione:

- maggiore efficienza data da minori accensioni e spegnimenti: con un rapporto di modulazione elevato, la riduzione dei continui cicli di accensione/spegnimento comporta una significativa riduzione dei consumi (dell'8-10%) e una pari riduzione delle emissioni inquinanti
- adeguamento della potenza termica prodotta alla potenza dissipata evitando quindi un eccessivo surriscaldamento /raffrescamento dei locali

## GAC Gas Adaptive Control

È un innovativo sistema che, grazie ad una nuova elettronica di controllo e ad una nuova valvola a gas elettronica, garantisce un controllo automatico della combustione per mantenere costantemente i valori di massima efficienza.

### Vantaggi:

- non ci sono interventi manuali - ridotte misurazioni, tarature
- con questo sistema, la caldaia si auto adatta alla qualità del gas (**metano**) e alla lunghezza dei tubi di scarico fumi mantenendo costante il rendimento
- la caldaia inoltre si autoregola costantemente per mantenere i valori di massima efficienza favorendo una riduzione dei consumi di gas e generando meno inquinamento grazie al continuo controllo delle emissioni.

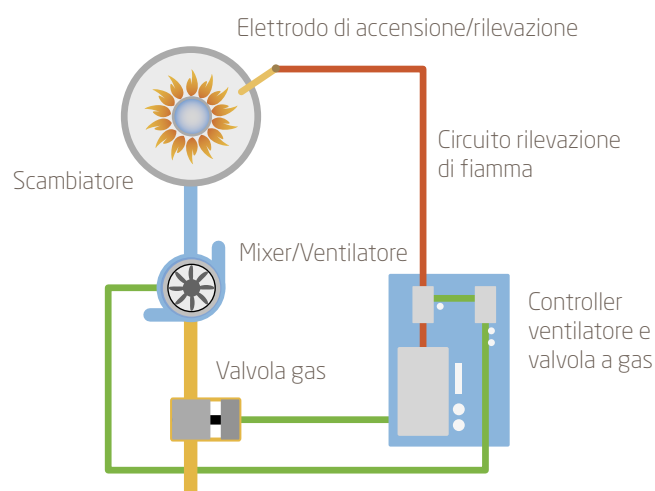

## Pompa a modulazione totale ad alta efficienza

La gamma Alux è dotata di una pompa di circolazione ad alta efficienza a modulazione totale.

La pompa è dotata di motore a magneti permanenti con una velocità di rotazione variabile comandata dalla scheda di caldaia.

La pompa a modulazione totale ad alta efficienza consente:

- minori consumi elettrici
- migliori prestazioni
- maggiore durabilità



In fase di prima accensione consigliamo di attivare la funzione di de-aerazione automatica premendo per qualche secondo i 2 tasti dedicati **i P** + **+ IM'**. La funzione consente di eliminare la presenza di aria nel circuito riscaldamento ed evitare quindi eventuali blocchi della caldaia, surriscaldamento dell'impianto ecc.



## Luna Alux

- Ampio campo di modulazione 1:7 maggiore efficienza e silenziosità
- GAC (gas adaptive control): controllo automatico della combustione per mantenere costantemente i valori di massima efficienza (funzionamento solo a metano)
- Scambiatore in lega di alluminio-silicio con ampie sezioni di passaggio acqua e gruppo idraulico in ottone
- Vaso di espansione da 10 litri (mod. 33)
- Allacciamento a tubo di scarico Ø 50 mm rigido e flessibile: soluzione per risanamento canne fumarie - per il mod. 24 kW lunghezza totale (aspirazione+scarico) 40 metri
- Facilità di manutenzione grazie all'accesso frontale ai componenti
- Pannello di comandi digitale con ampio display LCD retroilluminato
- Predisposizione per abbinamento con il sistema solare integrato Baxi
- Funzione elettronica di deareazione impianto per facilitare la rimozione dell'aria in fase di prima accensione

### Sistema idraulico

- Valvola a 3 vie elettrica
- Scambiatore acqua/fumi in lega di alluminio silicio
- Scambiatore sanitario in acciaio inox che permette alla caldaia di condensare anche in funzionamento sanitario
- Gruppo premiscelazione aria-gas con ventilatore modulante
- By-pass automatico
- Pompa di circolazione ad alta efficienza a modulazione totale
- Sistema antibloccaggio pompa e valvola a tre vie che interviene ogni 24 ore
- Valvola di sicurezza circuito riscaldamento a 3 bar
- Vaso espansione da 10 litri (mod. 33)

### Sistema di termoregolazione

- Regolazione climatica di serie (con sonda esterna disponibile come optional)
- Termostato e cronotermostato modulante in versione con fili o wireless (disponibile come optional)
- Controllo remoto e regolatore climatico (disponibile come optional)

### Sistema di controllo

- Manometro e termometro digitali
- Isolamento acustico dell'involucro
- Dispositivo antigelo totale

		Riscaldamento e produzione ACS	
		24 GA	33 GA
Portata termica nominale sanitario	kW	24,7	34
Portata termica nominale riscaldamento	kW	20,6	28,9
Portata termica ridotta	kW	3,5	4,8
Potenza termica nominale sanitario	kW	24	33
Potenza termica nominale <i>P<sub>nom</sub></i>	kW	20	28
Potenza termica utile a potenza termica nominale e regime ad alta temperatura* <i>P<sub>4</sub></i>	kW	20	28
Potenza termica utile al 30% della potenza termica nominale e regime a bassa temperatura** <i>P<sub>2</sub></i>	kW	6,6	9,3
Profilo di carico		XL	XXL
Classe di efficienza energetica stagionale del riscaldamento d'ambiente		A	A
Classe di efficienza energetica di riscaldamento dell'acqua		A	A
Efficienza energetica stagionale del riscaldamento d'ambiente $\eta_s$	%	92	93
Efficienza energetica di riscaldamento dell'acqua $\eta_{wh}$	%	83	86
Rendimento utile a potenza termica nominale e regime ad alta temperatura* $\eta_4$	%	88	88
Rendimento utile al 30% della potenza termica nominale e regime a bassa temperatura** $\eta_2$	%	97,5	97,7
Rendimento utile (pci) <i>P<sub>n</sub></i> - temperatura media 70°C	%	97,7	97,7
Rendimento utile (pci) al 30%- temperatura di ritorno 30°C	%	108,2	108,4
Rendimento utile (pci) intermedio- temperatura media 70°C	%	98,5	98,5
Emissioni di ossidi di azoto NOx	mg/kWh	11	20
Temperatura minima di funzionamento	°C	-5	-5
Capacità vaso espansione riscaldamento	l	8	10
Regolazione temperatura acqua circuito riscaldamento	°C	25-80	25-80
Regolazione temperatura acqua sanitaria	°C	35-60	35-60
Portata specifica secondo EN 13203-1	l/min	11,5	15,8
Produzione acqua sanitaria $\Delta T$ 25°C (1)	l/min	13,8	18,9
Portata minima acqua circuito sanitario	l/min	2	2
Pressione minima acqua circuito riscaldamento	bar	0,5	0,5
Pressione minima dinamica circuito sanitario	bar	0,15	0,15
Pressione massima acqua circuito riscaldamento	bar	3	3
Pressione massima acqua circuito sanitario	bar	8	8
Lunghezza massima tubo scarico-aspirazione concentrico Ø 60/100	m	10	10
Lunghezza massima tubo scarico-aspirazione sdoppiato Ø 80	m	80	80
Portata massica fumi max	kg/s	0,012	0,017
Portata massica fumi min	kg/s	0,002	0,002
Temperatura fumi max	°C	65	65
Dimensioni (hxlxp)	mm	763x450x345	763x450x345
Peso netto	kg	42	43,5
Tipo di Gas		Metano	Metano
Potenza elettrica	W	81	109
Consumo ausiliario di elettricità a pieno carico <i>e<sub>max</sub></i>	kW	0,030	0,040
Consumo ausiliario di elettricità a carico parziale <i>e<sub>min</sub></i>	kW	0,013	0,013
Consumo ausiliario di elettricità modo stand-by <i>P<sub>SB</sub></i>	kW	0,003	0,003
Livello di potenza sonora, all'interno <i>L<sub>WA</sub></i>	dB	49	53
Grado di protezione		IPX5D	IPX5D

(\*) regime ad alta temperatura: temperatura di ritorno all'entrata della caldaia 60°C e temperatura di mandata all'uscita della caldaia 80°C

(\*\*) bassa temperatura: temperatura di ritorno (all'entrata della caldaia) 30°C (1) senza limitatore di portata

## Schema di installazione

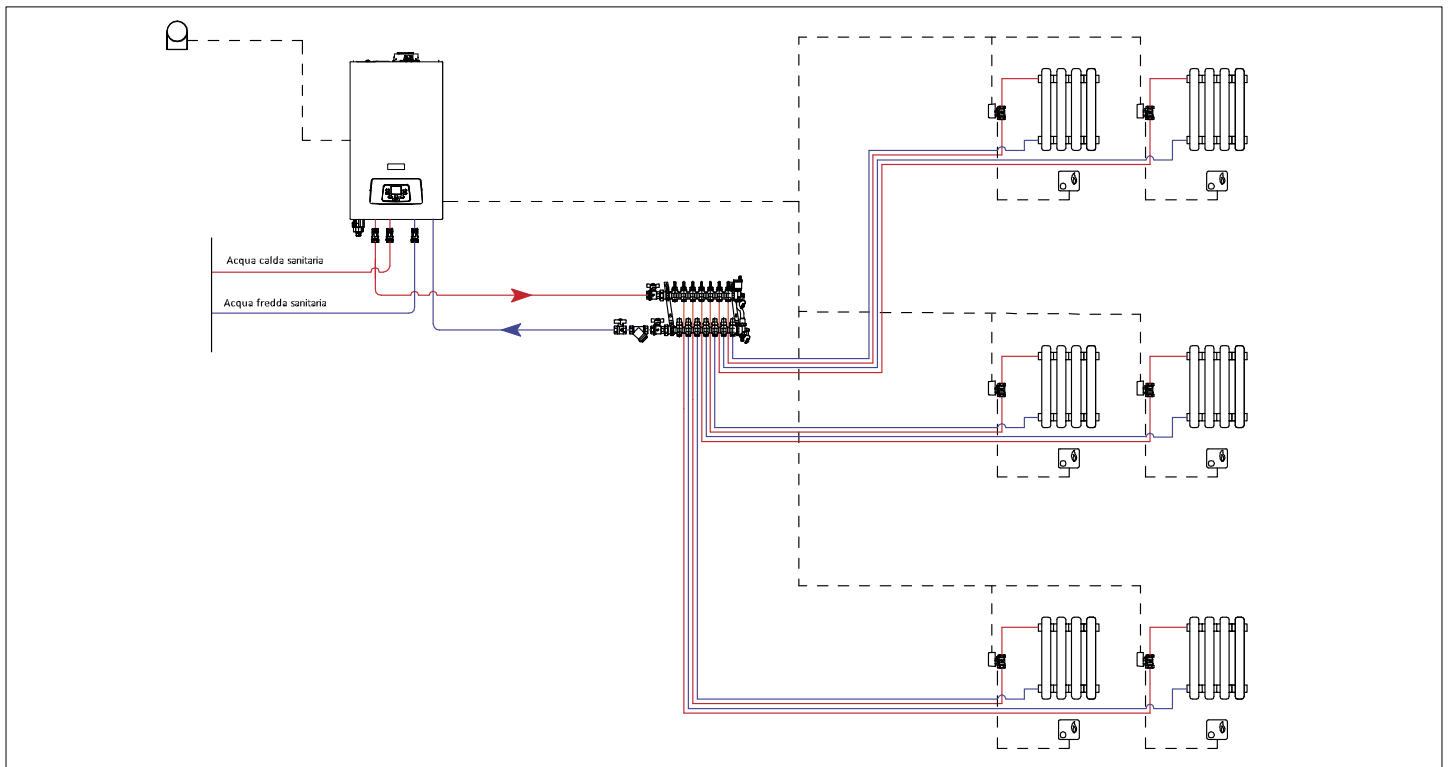

## Dimensionali e attacchi idraulici

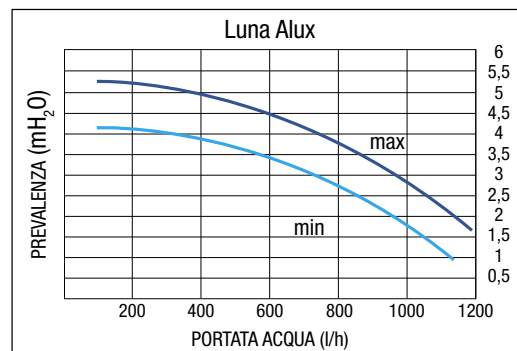
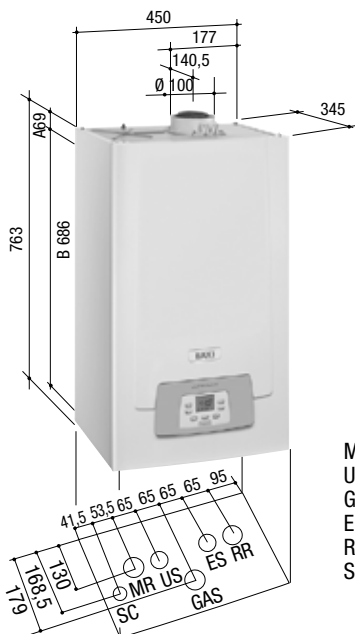

M.R. Mandata radiatori G 3/4"  
 U.S. Uscita sanitario G 1/2"  
 GAS Entrata gas G 3/4"  
 E.S. Entrata sanitario G 1/2"  
 R.R. Ritorno radiatori G 3/4"  
 S.C. Scarico condensa innestabile su tubo Ø 22

A Punti aggancio caldaia. Distanza punti aggancio caldaia: 298 mm  
 B Distanza asse punti di aggancio/asse raccordi

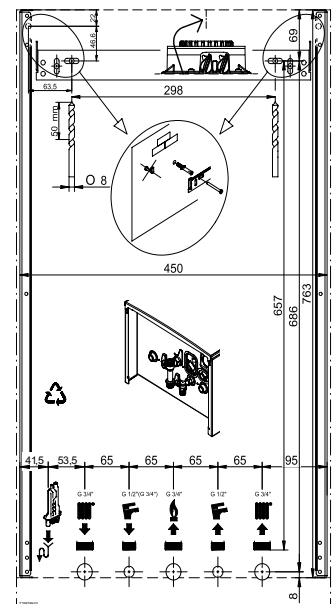

Dima di montaggio

## Scarico/aspirazione - coassiale

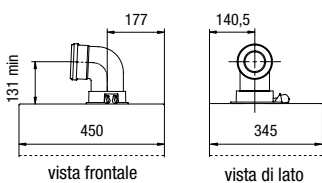

Modello	Lunghezza max condotti (m)		Riduzione lunghezza per inserimento curva a 90° (m)	Riduzione lunghezza per inserimento curva a 45° (m)
	Ø 60/100	Ø 80/125		
Luna Alux	10	25	1	0,5

## Tipologie di scarico/aspirazione - separati

L1 = Condotto di scarico  
L2 = Condotto di aspirazione

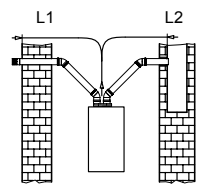

L1, L2 Ø 80

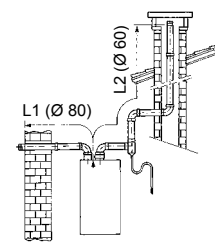

L1 Ø 80, L2 Ø 60

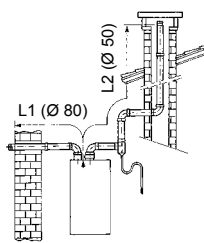

L1 Ø 80, L2 Ø 50  
rigido o flessibile

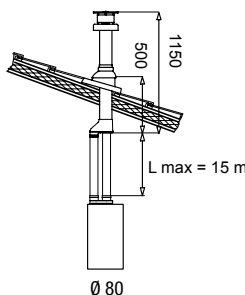

Ø 80

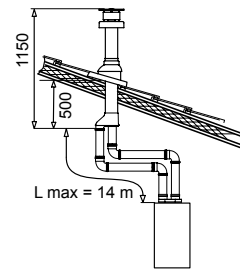

Ø 80

### SCARICO INTUBATO RIGIDO

Modello	Lunghezza condotti (m)			Lunghezza condotti (m)			Lunghezza condotti (m)		
	(L1) aspirazione Ø 80/80 mm scarico (L2)			(L1) aspirazione → Ø 80/60 mm scarico (L2)			(L1) aspirazione → Ø 80/50 mm scarico (L2) (vedi note a fondo tabella)		
	L max = L1+L2	L1 max	L2 max = L max-L1 max	L max = L1+L2	L1 max	L2 max = L max-L1 max	L max = L1+L2	L1 max	L2 max
Luna Alux	80	15	65	40	10	30	40	10	30

### SCARICO INTUBATO FLESSIBILE

Modello	Lunghezza condotti (m)			Lunghezza condotti (m)		
	(L1) aspirazione Ø 80/80 mm scarico (L2)			(L1) aspirazione → Ø 80/50 mm scarico (L2) (vedi note a fondo tabella)		
	L max = L1+L2	L1 max	L2 max = L max-L1 max	L max = L1+L2	L1 max	L2 max
Luna Alux	80	15	65	40	10	30

Per i diametri 80 e 60 la misura indicata dei condotti di aspirazione (L1 max) NON può essere superata

L'installazione di questi condotti (Ø 50) è possibile solo per modelli 24 kW. Le misure descritte nelle caselle evidenziate in azzurro NON possono essere superate; la lunghezza massima della tubazione di aspirazione (L1 max) e della tubazione di scarico (L2 max) NON possono essere superate

### SCARICO INTUBATO RIGIDO

Modello	→ Ø 80 mm		→ Ø 60 mm		→ Ø 50 mm	
	Riduzione lunghezza per inserimento curva 90° (m)	Riduzione lunghezza per inserimento curva 45° (m)	Riduzione lunghezza per inserimento curva 90° (m)	Riduzione lunghezza per inserimento curva 45° (m)	Riduzione lunghezza per inserimento curva 90° (m)	Riduzione lunghezza per inserimento curva 45° (m)
Luna Alux	0,5	0,25	1	0,5	3	1,5

### SCARICO INTUBATO FLESSIBILE

Modello	→ Ø 80 mm		→ Ø 50 mm	
	Riduzione lunghezza per inserimento curva 90° (m)	Riduzione lunghezza per inserimento curva 45° (m)	Riduzione lunghezza per inserimento curva 90° (m)	Riduzione lunghezza per inserimento curva 45° (m)
Luna Alux	0,5	0,25	2	1

I dati sopra riportati sono vincolati all'utilizzo di scarichi forniti da Baxi S.p.A.

Kit sdoppiatore singolo (accessorio alternativo)

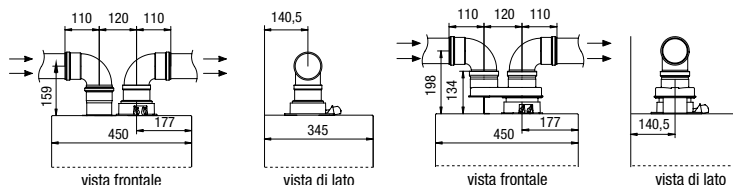

Qualità  
Ambiente  
Sicurezza

**BAXISPA**

36061 BASSANO DEL GRAPPA (VI)  
Via Trozzetti, 20  
marketing@baxi.it  
www.baxi.it

sono gli obiettivi strategici di Baxi, e le certificazioni ottenute garantiscono l'osservanza delle specifiche regolamentazioni



Made in Italy

SERVIZIO CLIENTI  
Tel +39 0424 517800  
Fax +39 0424 38089

La casa costruttrice non assume responsabilità per eventuali errori o inesattezze nel contenuto di questo prospetto e si riserva il diritto di apportare ai suoi prodotti, in qualunque momento e senza avviso, eventuali modifiche ritenute opportune per qualsiasi esigenza di carattere tecnico o commerciale. Questo prospetto non deve essere considerato come contratto nei confronti di terzi.

Baxi S.p.A. 04-19 (E) F