



improve your life

**2019** AUTUNNO/INVERNO  
AUTUMN/WINTER





improve your life

**Argoclima è un'azienda storica italiana fondata nel 1929. Oggi, con quasi 100 anni d'esperienza alle spalle, si afferma nel settore della climatizzazione e del riscaldamento. Opera principalmente sul mercato italiano, commercializzando una vasta gamma di prodotti fissi e portatili, destinati all'ambiente casa e ufficio. La produzione italiana riguarda sistemi fissi con pompa di calore Argo, ideali per interventi di nuova edificazione o ristrutturazione, sia in spazi privati che collettivi.**

**E' possibile acquistare tutti i prodotti a marchio Argo, nei punti vendita delle più note catene della grande distribuzione di settore e, nel caso dei sistemi fissi, rivolgendosi al proprio idraulico, architetto o progettista.**

Argoclima is an historical italian company founded in 1929. Today with its almost 100 years of experience, it still proves itself in the air conditioning and heating businesses. It mainly operates in the Italian market, commercializing a wide range of fixed and portable products, intended for the home and office environment. The Italian production concerns fixed systems with Argo heat pumps, ideal for new constructions or renovation projects, both in private and public spaces.

It is possible to buy all Argo branded products in the most well-known stores, large-scale retail chains and, in the case of complex heat pump systems, by contacting your plumber, architect or designer.

# **INDICE**

# **INDEX**

1

---

## NOVITÀ 2019

NEWS 2019

12

2

---

## RISCALDAMENTO ELETTRICO

ELECTRIC HEATING

40

### **Termoventilatore con resistenza ceramica**

Fan heaters with ceramic heating element

40

### **Termoventilatori tradizionali**

Fan heaters with ceramic heating element

72

### **Termoconvettori elettrici**

Electric convector heaters

82

### **Stufe al carbonio**

Carbon heaters

88

### **Radiatore a olio minerale diatermico**

Diathermic oil-filled radiator

92

### **Riscaldamento elettrico per esterni**

Outdoor electric heating

94

3

---

## RISCALDAMENTO A GAS

GAS HEATING

98

4

---

## DEUMIDIFICAZIONE

DEHUMIDIFICATION

102

5

---

## TRATTAMENTO ARIA E BENESSERE

AIR TREATMENT & WELLNESS

120

### **Purificatori**

Air purifiers

120

### **Umidificatori**

Humidifiers

124

### **Diffusori di oli essenziali**

Essential oil diffusers

128



la nostra idea di  
**comfort**

**PER ARGO «COMFORT» VUOLE DIRE DESIGN**

**Mai rinunciare al piacere del bello. I nostri prodotti si distinguono per l'aspetto contemporaneo e per le linee di design funzionale che, spesso, anticipano le tendenze del settore.**

*FOR ARGO «COMFORT» MEANS DESIGN*

*Never give up the pleasure of beauty. Our products stand out for their contemporary appearance and functional design lines that often anticipate industry trends.*



**PER ARGO «COMFORT» VUOL DIRE ECO**

**I nostri prodotti sono amici dell'ambiente garantiscono bassi consumi e meno impatto ambientale.**

*FOR ARGO «COMFORT» MEANS ECO*

*Our products are environmentally friendly, guarantee low consumption and less environmental impact.*



**PER ARGO «COMFORT» VUOL DIRE USER FRIENDLY**

**Tutte le funzioni base di utilizzo sono gestibili in modo semplice e alla portata di tutti, i comandi sono estremamente intuitivi.**

*FOR ARGO «COMFORT» MEANS USER FRIENDLY*

*All the basic functions of use are easy to manage and within everyone's reach, the controls are extremely intuitive.*



**PER ARGO «COMFORT» VUOL DIRE QUALITÀ**

**Tutta la gamma rispetta i severi criteri di qualità che da 90 anni applichiamo nello svolgimento delle nostre attività.**

*FOR ARGO «COMFORT» MEANS QUALITY*

*The whole range respects the strict quality criteria that we have been applying for 90 years in carrying out our activities.*





our idea of comfort

**Argoclima presenta in anteprima le novità della nuova line-up dedicata al riscaldamento della stagione invernale 2019/2020.**

**Comfort, facilità di utilizzo, consumi contenuti, versatilità, sicurezza, design sono le linee guida di questa collezione sempre in accordo con i valori del brand.**

**Un'offerta che rispecchia i gusti e le necessità del tempo: forme compatte, materiali di qualità, colori neutri e facilmente adattabili agli ambienti. Dotati di tutte le funzionalità che soddisfano il benessere e la qualità della vita quotidiana, sono sempre al passo con l'ambiente, i nostri prodotti rispettano la natura perché funzionano con il GAS naturale R290, il più efficiente dal punto di vista energetico e il meno impattante sul riscaldamento globale.**

Argoclima introduces a preview of the latest products of the new line-up dedicated to heating for 2019/2020 winter season.

Comfort, ease of use, low consumption, versatility, safety, design are the guidelines of this collection always in accordance with the values of the brand.

An offer that reflects the tastes and needs of the time: compact shapes, high quality materials, neutral colors easily adaptable to the environments. Equipped with all the features that satisfy the well-being and quality of daily life, they are always in line with the environment.

Our dehumidifiers respect nature because they work with natural gas R290, the most energy efficient and the least harmful to on global warming.

**NOVITÀ 2019**

NEWS 2019

1





## Argo Petra

Termoventilatore ceramico  
Ceramic fan heater

**Potente ed efficace, può riscaldare in totale silenzio. Le linee sono compatte ed avvolgenti, il design è minimale, la finitura extralucida ne consente una facile pulizia e la maniglia posteriore garantisce un'agevole trasferibilità. Le funzioni sono gestibili da telecomando in dotazione, riponibile nel suo vano, e da pannello con LED di funzionamento. La regolazione della temperatura desiderata è automatica.**

It is powerful, effective and it can heat in total silence. Its lines are compact and comforting, its design is minimal, the high gloss finish allows for easy cleaning and the side handles ensure easy transportability. Its functions can be managed from the supplied remote control, which can be stored in its compartment, and from the panel with LED display. The desired temperature adjustment is automatic.



## Argo Arke tower

**Termoventilatore ceramico a torre**

Ceramic tower fan heater

**Riscalda e arreda occupando poco spazio. Il suo colore bianco contrasta il top nero del pannello comandi, attribuendogli un aspetto contemporaneo. Controllabile anche da telecomando, si relaziona in automatico con la temperatura in ambiente attraverso il TASTO ECO POWER.**

It heats and furnishes taking up little space. Its white color counteracts with the black top of the control panel, giving it a contemporary look. You can also manage it with the remote control and it automatically relates with the temperature in the room through the ECO POWER BUTTON.

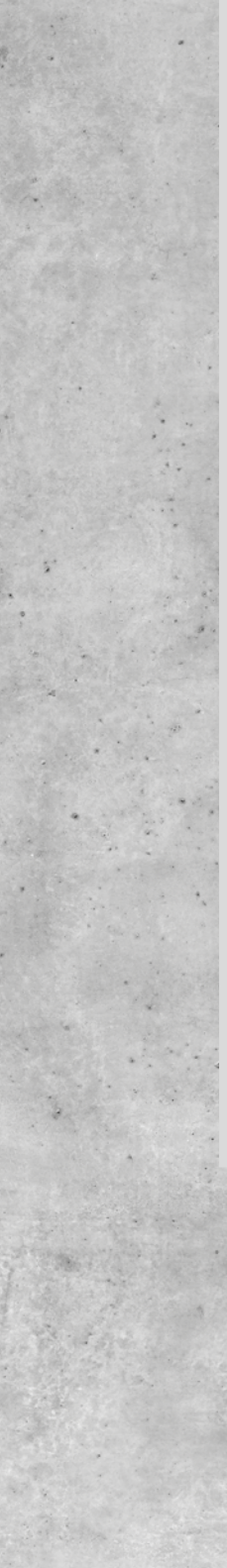







## Argo Kore

**Termoventilatore ceramico a torre**  
Ceramic tower fan heater

**Aspetto techno e giovane per ambienti e spazi contemporanei. La finitura del corpo è bianca e la griglia silver, compatto e potente consente il controllo delle funzioni dal pannello sul retro. La resistenza in ceramica permette un caldo immediato in uscita.**



A techno and young appearance for contemporary environments. The finishing of the body is white with a silver grid, it is compact and powerful and you can manage the functions from the rear panel. The ceramic heating element allows immediate heating.



## Argo Chic white

**Termoventilatore ceramico da parete**

Wall-mounted ceramic fan heater

**Perfettamente integrabile con l'ambiente circostante si inserisce nello spazio abitativo con discrezione. Le prestazioni sono elevate e il comfort garantito con particolare attenzione ai consumi, dotato di sensore finestra aperta evita dispersioni.**

It can be perfectly incorporated with the surrounding environment, it fits into living space with discretion. Performance is high and comfort is guaranteed with particular attention to consumption, equipped with an open window sensor to prevent energy dispersion.



## Argo Mio

### **Termoventilatore ceramico personale**

Personal ceramic fan heater

**Termoventilatore personale efficace ovunque. Un accessorio perfetto per il tuo comfort personale. Ideale per scrivanie o spazi chiusi di piccole dimensioni. Basta una presa di corrente e, dal display a LED, la temperatura è sempre sotto controllo.**

Effective personal fan heater everywhere you are. A perfect accessory for your personal comfort. Ideal for small desks or enclosed spaces. All it takes is a power outlet and, from the LED display, the temperature is always under control.





## Argo Pop coral

**Termoventilatore con resistenza a filo**

Fan heater with wire-wound heating element

**Design divertente e colori allegri attribuiscono agli ambienti energia positiva. La pratica maniglia consente il trasferimento ovunque con estrema facilità. E' dotato di termostato regolabile e di controllo automatico della temperatura.**

Its fun design and cheerful colors give the rooms positive energy. The practical handle allows easy transportability anywhere. It is equipped with an adjustable thermostat and automatic temperature control.





## Argo Scilla

**Termoventilatore con resistenza a filo**

Fan heater with wire-wound heating element

**Un termoventilatore di facile acquisto, dalle prestazioni garantite che può inserirsi perfettamente in uno spazio di casa e/o ufficio. La forma ed il colore totale, che invade anche la griglia in accordo con l'apparecchio, lo rendono un divertente complemento d'arredo.**

An easy to buy fan heater, with guaranteed performance that can fit perfectly into a home and / or office space. The shape and color, which also invades the grille in accordance with the appliance, make it a fun furnishing accessory.



## Argo Loxo

Stufa in fibra di carbonio

Carbon fiber heater

**Total black finitura matt ad eccezione del top che in contrasto domina la torre con il suo effetto lucido nella colorazione del bordeaux. Le resistenze in fibra di carbonio garantiscono un caldo immediato a consumi particolarmente contenuti nella funzione ECO.**

Total black with a matt finish with the exception of the top which dominates the tower heater with a glossy effect in burgundy. The carbon fiber resistances guarantee immediate heat with particularly low consumption in the ECO function.



## Argo Hanna red

### Stufa a gas a infrarossi portatili

Portable infrared gas heater

Perfetta per abitazioni prive d'impianto per il riscaldamento. Efficace la resa ed immediato il comfort. E' possibile godere appieno delle sue funzioni in totale sicurezza, con lo scorrimento delle ruote multi direzionali è trasferibile da una stanza all'altra con estrema facilità.

It's perfect for homes without a heating system. It gives effective yield and immediate comfort. It is possible to fully enjoy its functions in total safety and thanks to its multi-directional wheels it's transferable from one room to another with extreme ease.



# Argo Alice Babe

**Deumidificatore**

Dehumidifier

**E' il deumidificatore portatile dalle dimensioni contenute. Il top "azzurro alice" ne attribuisce un aspetto etereo e puro. Permette di deumidificare spazi fino a 12mq. Può funzionare in modalità continua o fino al raggiungimento dell'umidità ottimale, garantendo il giusto comfort in ambiente.**

It's the small portable dehumidifier. The "alice blue" top gives it an ethereal and pure look. It dehumidifies rooms up to 12 square meters. It can work in continuous mode or until optimal humidity is reached, guaranteeing the right comfort in the environment.





# Argo Dry Cloud 11-13

**Deumidificatore**

Dehumidifier

**Bello, stupisce per il design unico, le linee morbide e la finitura opaca che ne fanno un apparecchio fuori dall'ordinario. Le sue funzionalità lo rendono altamente performante: è silenzioso, possiede un sistema di purificazione dell'aria e funziona a basse temperature. Programmabile dal pannello di controllo digitale s'inserisce in qualsiasi ambiente come un vero oggetto di design.**

Beautiful, it amazes for its unique design, soft lines and matte finish making it a device out of the ordinary. Thanks to its functionalities it is highly performing: it's silent, it has an air purification system and it works at low temperatures. Programmable from the digital control panel, it fits into any environment like a real design object.



## **Argo Alice 13-17**

**Deumidificatore**

Dehumidifier

**Il deumidificatore dall'estetica curata e dai materiali di pregio. Le linee minimali ne attribuiscono compattezza ed eleganza. La finitura lucida di colore bianco si alterna al particolare del pannello comandi e delle fasce laterali di color azzurro, attribuendo un aspetto piacevole che raramente si nota in apparecchi di questa categoria.**

The dehumidifier with well taken care of aesthetics and quality materials. Its minimal lines give it compactness and elegance. The glossy white finish alternates with the detail of the control panel and the blue sidebands, giving it a pleasant appearance that is rarely noticeable in appliances of this category.





## Argo Dry Compact 21

**Deumidificatore**

Dehumidifier

**Apprezzato per la semplicità della forma e le dimensioni ridotte, svolge perfettamente la sua funzione in ambienti umidi privati o pubblici. Funziona anche a basse temperature e la raccolta della condensa è monitorata dalla spia che s'illumina quando la tanica è piena.**

Appreciated for its simplicity of form and small size, it performs perfectly in humid environments, private or public. It also works at low temperatures and condensate collection is monitored by a light, which illuminates when the tank is full.







## Argo Platinum Evo 21-41

**Deumidificatore**

Dehumidifier

**Il deumidificatore ARGO PLATINUM EVO è un esempio di eleganza e funzionalità. La particolare cura del dettaglio stilistico e le finiture raffinate, gli conferiscono un importante plus visivo. Altamente performante nelle sue funzionalità, è dotato di quella speciale per l'asciugatura della biancheria.**

ARGO PLATINUM EVO dehumidifier is an example of elegance and functionality. The particular care of stylistic detail and refined finishes, give it an important visual plus. Highly performing in its functionality, it is equipped with a special one for drying your laundry.

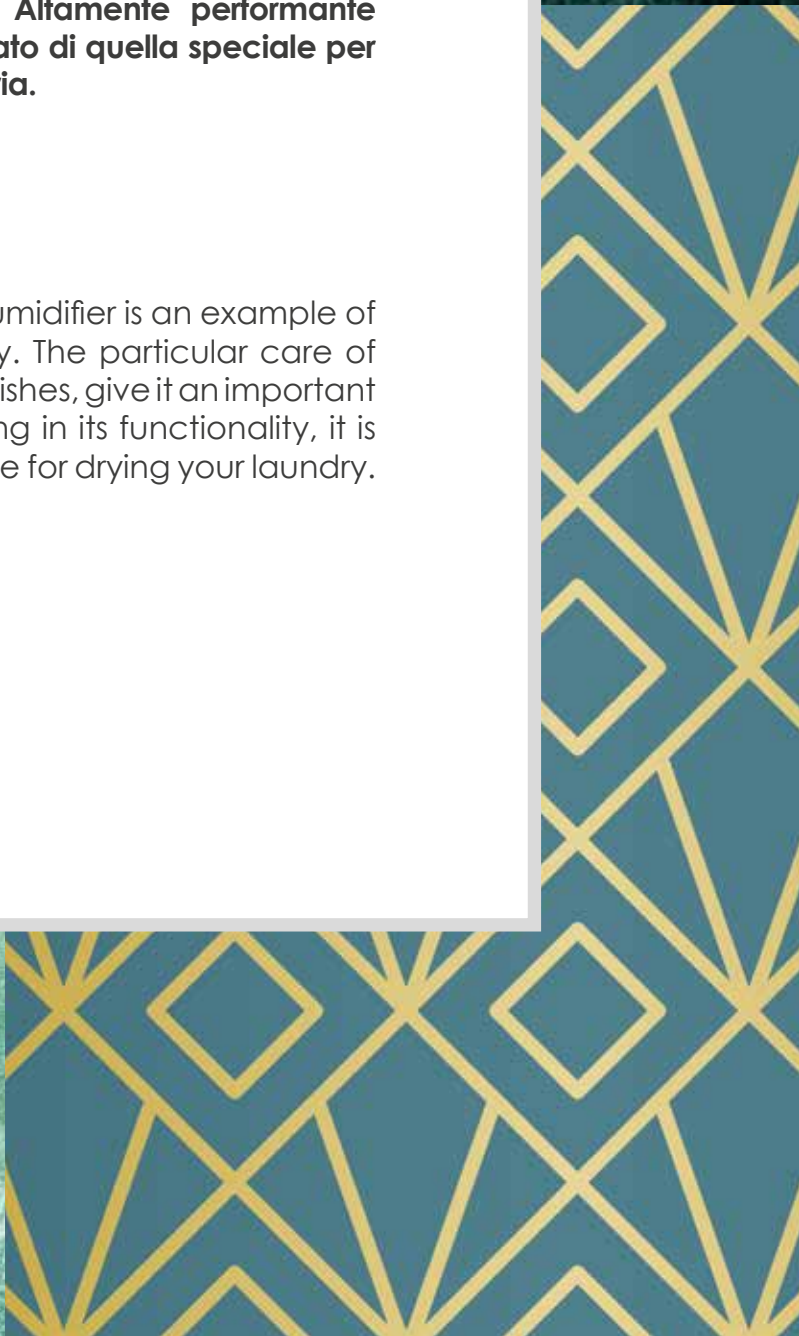
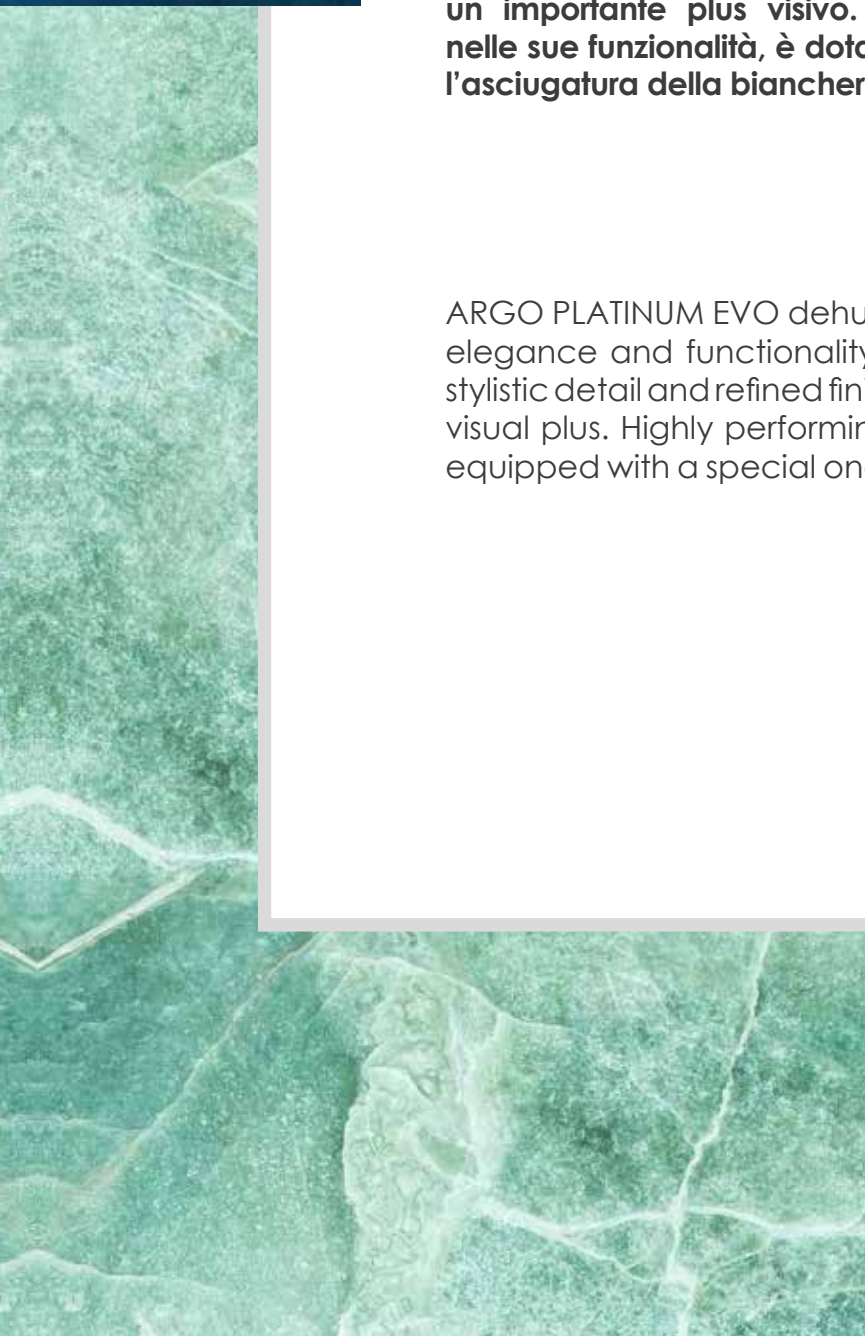





**RISCALDAMENTO ELETTRICO**  
ELECTRICAL HEATING

2

**Termoventilatore ceramico**  
Ceramic fan heater



## ARGO PETRA

Potente ed efficace, può riscaldare in totale silenzio. Le linee sono compatte ed avvolgenti, il design è minimale, la finitura extralucida ne consente una facile pulizia e la maniglia posteriore garantisce un'agevole trasferibilità. Le funzioni sono gestibili da telecomando in dotazione, riponibile nel suo vano, e da pannello con LED di funzionamento. La regolazione della temperatura desiderata è automatica.

It is powerful, effective and it can heat in total silence. Its lines are compact and comforting, its design is minimal, the high gloss finish allows for easy cleaning and the side handles ensure easy transportability. Its functions can be managed from the supplied remote control, which can be stored in its compartment, and from the panel with LED display. The desired temperature adjustment is automatic.



**Display digitale, simboli a LED, comandi soft-touch**  
Digital display, with LED symbols and soft-touch buttons



**Filtro di purificazione dell'aria, facilmente rimovibile per la pulizia**  
Air purification filter, easy to remove for cleaning



**Telecomando a infrarossi slim**  
Slim infrared remote control

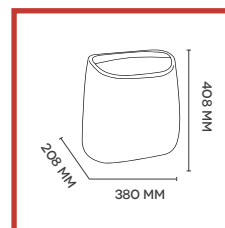

**Dimensioni**  
Dimensions

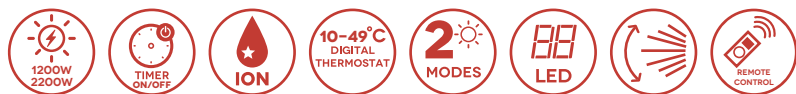

ARGO PETRA

## LINEE MORBIDE PER UN COMFORT TOTALE

- › Caldo immediato, grazie alla resistenza ceramica
- › 2 modalità di riscaldamento: ECO/COMFORT
- › Pannello di controllo a sfioro con LED blu
- › Flap superiore motorizzato, con ampia oscillazione automatica, gestibile anche con telecomando
- › Funzione ionizzazione: aiuta a mantenere l'aria ancora più leggera
- › Timer di spegnimento (1-12 ore)
- › Min./Max. consumo elettrico: 1200/2200W
- › Termostato digitale (10-49°C)
- › Filtro dell'aria lavabile, facilmente rimovibile
- › Pratica maniglia posteriore
- › Telecomando a infrarossi slim
- › Dispositivo di sicurezza anti-surriscaldamento
- › Dispositivo di spegnimento automatico in caso di ribaltamento

## SOFT SHAPE FOR A COMPLETE COMFORT

- › Immediate heating thanks to the ceramic element
- › 2 heating modes: ECO/COMFORT
- › Soft-touch control panel, blue LED symbols
- › Top motorized flap with wide automatic swinging, adjustable also by remote control
- › Ion function: adds ions in the air, it helps keeping the air lighter
- › Auto switch off timer (1-12 hours)
- › Min./Max. power consumption: 1200/2200W
- › Digital thermostat (10-49°C)
- › Washable air filter, easy to remove
- › Practical rear handle
- › Slim infrared remote control
- › Electronic protection against overheating
- › Automatic switch-off device in case of overturning

EAN 8013557518937

MODELLO / MODEL		ARGO PETRA
FUNZIONI SPECIALI - APPLICAZIONI / SPECIAL FUNCTION - APPLICATIONS		IONIZZAZIONE/IONIZATION
MODALITÀ DI RISCALDAMENTO / HEATING MODES		ECO/COMFORT
MODALITÀ DI RISCALDAMENTO - LIVELLI DI POTENZA / HEATING MODES - POWER LEVELS	NO.	2
POTENZA RISCALDAMENTO MAX. / MAX. HEATING CAPACITY		2200
VOLUME RISCALDABILE / HEATING VOLUME	M <sup>3</sup>	65
TIMER DI SPEGNIMENTO / SWITCH OFF TIMER		1-12H
FILTRO ANTIMUFFA-ANTIBATTERI LAVABILE / WASHABLE ANTI-MOULD & ANTI-BACTERIAL FILTER		•
APPARECCHIO PORTATILE / PORTABLE UNIT		•
DOPPIO ISOLAMENTO ELETTRICO / DOUBLE ELECTRICAL INSULATION		•
TERMOSTATO DIGITALE / DIGITAL THERMOSTAT		10-49°C
VENTILAZIONE FORZATA / FORCED VENTILATION		•
RESISTENZA CERAMICA / CERAMIC HEATING ELEMENT		•
TENSIONE DI ALIMENTAZIONE / POWER SUPPLY	V/F/HZ	220-240/1/50
POTENZA ASSORBITA / POWER INPUT	W	1200/2200
PROTEZIONE PTC / PTC PROTECTION		•
DISPOSITIVO ANTISURRISCALDAMENTO / OVERHEATING SAFETY DEVICE		•
DISPOSITIVO ANTIRIBALTAMENTO / ANTI-TIPPING SAFETY DEVICE		•
DIMENSIONI (H./L./P.) / DIMENSIONS (H/W/D)	MM	408/380/208
PESO / WEIGHT	KG	4

**Termoventilatore ceramico**  
Ceramic fan heater



## ARGO SYMPHONY

Termoventilatore ceramico ed è subito party! La forma ed il design fanno pensare ad una cassa amplificatrice questo lo rende perfetto per la zona living dove può essere posizionato a terra oppure su un ripiano. Il display digitale con comandi soft touch gli attribuisce un sapore tecnologico.

Ceramic fan heater and it's already a party! The shape and design are very similar to an amplifying case, making it perfect for the living room where it can be placed on the ground or on a shelf. The digital display with soft touch controls gives it a technological touch.



**Display digitale con simboli a LED e comandi soft-touch**  
Digital display with LED symbols and soft touch buttons



**Filtro di purificazione dell'aria, facilmente rimovibile per la pulizia**  
Air purification filter, easy to remove for cleaning



**Telecomando slim utilizzabile fino a 6m di distanza**  
Slim remote control for use up to 6m

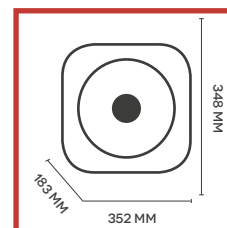

**Dimensioni**  
Dimensions



ARGO SYMPHONY

## CALDO DESIGN INNOVATIVO

- › Design originale arricchito da dettaglio silver spazzolato centrale
- › Ampia superficie di emissione aria calda: grande efficienza
- › Regolazione intelligente potenza di riscaldamento (ECO power)
- › Display digitale, simboli a LED, comandi soft touch
- › Telecomando slim utilizzabile fino a 6 m di distanza e vano riponi telecomando
- › Timer funzionamento (1-12 ore)
- › Termostato digitale (5-35°C)
- › Funzione Memory
- › Min./Max. consumo elettrico: 1500/2500W
- › Meno di 1,5W in stand-by
- › Molto silenzioso, grazie al ventilatore tangenziale: <34dB(A)
- › Pratica maniglia posteriore
- › Doppia protezione elettronica, contro i rischi di surriscaldamento
- › Dispositivo di spegnimento automatico in caso di ribaltamento

## WARM INNOVATIVE DESIGN

- › Original design enriched with central brushed silver detail
- › Large surface of hot air emission: high efficiency
- › Intelligent heating power adjustment (ECO power)
- › Digital display, with LED symbols and soft touch buttons
- › Slim remote control for use up to 6 m and compartment for remote control
- › Off timer (1-12 hours)
- › Digital thermostat (5-35°C)
- › Memory Function
- › Min./Max. power consumption: 1500/2500W
- › Less than 1.5W stand-by consumption
- › Very silent thanks to the tangential fan: <34dB(A)
- › Practical rear handle
- › Double electronic protection against overheating
- › Automatic switch-off device in case of overturning

EAN 8013557518647

MODELLO / MODEL	ARGO SYMPHONY	
FUNZIONI SPECIALI - APPLICAZIONI / SPECIAL FUNCTION - APPLICATIONS		ECO POWER
MODALITÀ DI RISCALDAMENTO / HEATING MODES		HI/LOW
MODALITÀ DI RISCALDAMENTO - LIVELLI DI POTENZA / HEATING MODES - POWER LEVELS	NO.	3
VOLUME RISCALDABILE / HEATING VOLUME	M <sup>3</sup>	80
FILTRO ANTIMUFFA - ANTIBATTERI LAVABILE / WASHABLE ANTI-BACTERIAL - ANTI-MOULD FILTER		•
APPARECCHIO PORTATILE / PORTABLE UNIT		•
TERMOSTATO DIGITALE / DIGITAL THERMOSTAT		5-35°C
TIMER DI SPEGNIMENTO DIGITALE / DIGITAL SWITCH-OFF TIMER		1-12H
TELECOMANDO A RAGGI INFRAROSSI / INFRARED REMOTE CONTROL		•
COMANDI A SENSORE CAPACITIVO / CAPACITIVE SENSOR CONTROLS		•
DISPLAY LED / LED DISPLAY		•
VENTILAZIONE FORZATA / FORCED VENTILATION		•
VENTILATORE TANGENZIALE / TANGENTIAL FAN		•
RESISTENZA CERAMICA / CERAMIC HEATING ELEMENT		•
TENSIONE DI ALIMENTAZIONE / POWER SUPPLY	V/F/HZ	220-240/1/50
POTENZA ASSORBITA / POWER INPUT	W	1500/2500
PROTEZIONE PTC / PTC PROTECTION		•
DISPOSITIVO ANTISURRISCALDAMENTO / OVERHEATING SAFETY DEVICE		•
DISPOSITIVO ANTIRIBALTAMENTO / ANTI-TIPPING SAFETY DEVICE		•
DIMENSIONI (H./L./P.) / DIMENSIONS (H/W/D)	MM	348/352/183
PESO / WEIGHT	KG	3,86

**Termoventilatore ceramico a torre**  
Ceramic tower fan heater



## ARGO ARKE TOWER

Riscalda e arreda occupando poco spazio. Il suo colore bianco contrasta il top nero del pannello comandi, attribuendogli un aspetto contemporaneo. Controllabile anche da telecomando, si relaziona in automatico con la temperatura in ambiente attraverso il TASTO ECO POWER.

It heats and furnishes taking up little space. Its white color counteracts with the black top of the control panel, giving it a contemporary look. You can also manage it with the remote control and it automatically relates with the temperature in the room through the ECO POWER BUTTON.



**Pannello di controllo con LED di funzionamento**  
Control panel with operating LEDs



**Filtro di purificazione dell'aria, facilmente rimovibile per la pulizia**  
Air purification filter, easy to remove for cleaning



**Telecomando slim utilizzabile fino a 6 m di distanza**  
Slim remote control for use up to 6 m

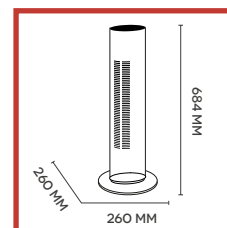

**Dimensioni**  
Dimensions



ARGO ARKE TOWER

## COMFORT UNIFORME, INTELLIGENTE E SILENZIOSO

- › Termoventilatore ceramico digitale a torre dal design accattivante
- › Regolazione intelligente della potenza di riscaldamento (ECO power) in funzione della temperatura ambiente
- › Controllo digitale con simboli a LED
- › Ampio raggio di oscillazione (80°) e potente flusso d'aria: riscaldamento/ventilazione uniforme in ambiente
- › Timer di spegnimento (1-2-4-8 ore)
- › Min./Max. consumo elettrico: 1000/2000W
- › 4 opzioni termostato digitale (22°C-26°C-30°C-Continuous)
- › Ventilazione fredda
- › Molto silenzioso grazie al ventilatore tangenziale
- › Pratica maniglia posteriore
- › Telecomando slim utilizzabile fino a 6 m di distanza
- › Comodo vano posteriore riponi-telecomando
- › Dispositivo di sicurezza anti-surriscaldamento
- › Dispositivo di spegnimento automatico in caso di ribaltamento

## UNIFORM, INTELLIGENT AND QUIET COMFORT

- › Tower digital ceramic fan heater with attractive design
- › Intelligent heating power adjustment (ECO power) according to the ambient temperature
- › Digital control panel with LED symbols
- › Wide range of oscillation (80°) and powerful air flow: uniform heating/ventilation in the room
- › Auto switch off timer (1-2-4-8 hours)
- › Min./Max. power consumption: 1000/2000W
- › 4 digital thermostat options: (22°C-26°C-30°C-continuous heating)
- › Cold ventilation
- › Very silent thanks to the tangential fan
- › Practical rear handle
- › Slim remote control for use up to 6 m
- › Convenient rear compartment for remote control
- › Electronic protection against overheating
- › Automatic switch-off device in case of overturning

EAN 8013557518883

MODELLO / MODEL	ARGO ARKE TOWER	
FUNZIONI SPECIALI - APPLICAZIONI / SPECIAL FUNCTION - APPLICATIONS		ECO POWER
MODALITÀ DI RISCALDAMENTO / HEATING MODES		ECO/COMFORT/ECO POWER
MODALITÀ DI RISCALDAMENTO - LIVELLI DI POTENZA / HEATING MODES - POWER LEVELS	NO.	3
VOLUME RISCALDABILE / HEATING VOLUME	M <sup>3</sup>	60
APPARECCHIO PORTATILE / PORTABLE UNIT		•
OSCILLAZIONE AUTOMATICA / AUTOMATIC SWINGING		80°
TERMOSTATO DIGITALE / DIGITAL THERMOSTAT		22-26-30°C 35°C (CONTINUOUS)
TIMER DI SPEGNIMENTO DIGITALE / DIGITAL SWITCH-OFF TIMER		1-2-4-8H
TELECOMANDO SLIM / SLIM REMOTE CONTROL		•
COMANDI SOFT TOUCH / SOFT TOUCH CONTROLS		•
VENTILAZIONE FORZATA / FORCED VENTILATION		•
VENTILATORE TANGENZIALE / TANGENTIAL FAN		•
VENTILAZIONE ESTIVA / SUMMER VENTILATION		•
RESISTENZA CERAMICA / CERAMIC HEATING ELEMENT		•
TENSIONE DI ALIMENTAZIONE / POWER SUPPLY	V/F/HZ	220-240/1/50
POTENZA ASSORBITA / POWER INPUT	W	1000/2000
PROTEZIONE PTC / PTC PROTECTION		•
DISPOSITIVO ANTISURRISCALDAMENTO / OVERHEATING SAFETY DEVICE		•
DISPOSITIVO ANTIRIBALTAMENTO / ANTI-TIPPING SAFETY DEVICE		•
DIMENSIONI (H./L./P.) / DIMENSIONS (H/W/D)	MM	684/260/260
PESO / WEIGHT	KG	4,6

**Termoventilatore ceramico a torre**  
Ceramic tower fan heater

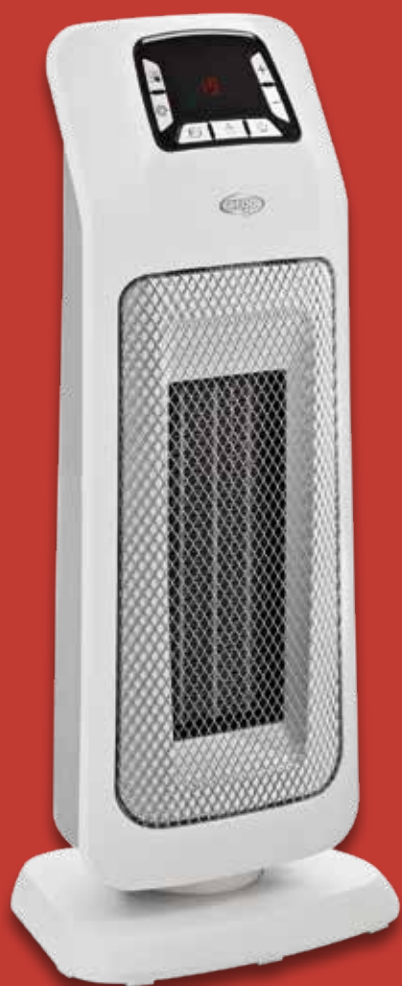

## ARGO FUSION

Termoventilatore ceramico a torre con il pratico display frontale per la gestione delle funzioni che sono controllabili anche da telecomando, la maniglia ergonomica posteriore ne facilita il posizionamento. Bianco con griglia silver, coordinata ai tasti comando, per uno stile rigoroso.

Ceramic tower fan heater with a practical display to manage functions, which can also be controlled by remote control, the ergonomic rear handle facilitates positioning. It's white with a silver grid, coordinated with the control panel's keys, for a rigorous style.



**Display a LED**  
LED display



**Pratica maniglia posteriore e vano porta telecomando**  
Practical rear carry handle and compartment for remote control



**Telecomando slim utilizzabile fino a 6m di distanza**  
Slim remote control for use up to 6m

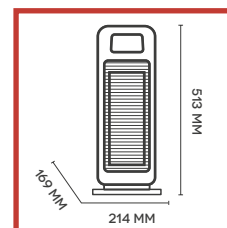

**Dimensioni**  
Dimensions





ARGO FUSION

## POTENZA E TECNOLOGIA INTELLIGENTE

- > Regolazione intelligente potenza di riscaldamento (ECO power)
- > Design lineare, plastiche di alta qualità
- > Display digitale, simboli a LED arancioni
- > Telecomando slim utilizzabile fino a 6 m di distanza
- > Comodo vano posteriore riponi-telecomando
- > Ampio raggio di oscillazione (90°)
- > Timer di spegnimento programmabile (1-12 ore)
- > Termostato digitale (5-35° C)
- > Min./max. consumo elettrico: 1300/2000W
- > Pratica maniglia posteriore
- > Doppia protezione elettronica, contro i rischi di surriscaldamento
- > Dispositivo di spegnimento automatico in caso di ribaltamento

## POWER AND INTELLIGENT TECHNOLOGY

- > Intelligent heating power adjustment (ECO power)
- > Linear design, top-grade plastic
- > Digital display, orange LED symbols
- > Slim remote control for use up to 6 m
- > Convenient rear compartment for remote control
- > Wide range of oscillation (90°)
- > Programmable switch-off timer (1-12 hours)
- > Digital thermostat (5-35°C)
- > Min./max. power consumption: 1300/2000W
- > Practical rear handle
- > Double electronic protection against overheating
- > Automatic switch-off device in case of overturning

EAN 8013557518166

MODELLO / MODEL		ARGO FUSION
FUNZIONI SPECIALI - APPLICAZIONI / SPECIAL FUNCTION - APPLICATIONS		ECO POWER
MODALITÀ DI RISCALDAMENTO / HEATING MODES		HI/LOW/ECOPOWER
MODALITÀ DI RISCALDAMENTO - LIVELLI DI POTENZA / HEATING MODES - POWER LEVELS	NO.	3
VOLUME RISCALDABILE / HEATING VOLUME	M³	60
APPARECCHIO PORTATILE / PORTABLE UNIT		•
ROTAZIONE AUTOMATICA / AUTOMATIC ROTATION		•
TERMOSTATO DIGITALE / DIGITAL THERMOSTAT		5-35°C
TIMER DI SPEGNIMENTO DIGITALE / DIGITAL SWITCH-OFF TIMER		1-12H
TELECOMANDO A RAGGI INFRAROSSI / INFRARED REMOTE CONTROL		•
COMANDI A TASTI / BUTTON CONTROLS		•
VENTILAZIONE FORZATA / FORCED VENTILATION		•
VENTILATORE TANGENZIALE / TANGENTIAL FAN		•
RESISTENZA CERAMICA / CERAMIC HEATING ELEMENT		•
TENSIONE DI ALIMENTAZIONE / POWER SUPPLY	V/F/HZ	220-240/1/50
POTENZA ASSORBITA / POWER INPUT	W	1300/2000
PROTEZIONE PTC / PTC PROTECTION		•
DISPOSITIVO ANTISURRISCALDAMENTO / OVERHEATING SAFETY DEVICE		•
DISPOSITIVO ANTIRIBALTAMENTO / ANTI-TIPPING SAFETY DEVICE		•
DIMENSIONI (H./L./P.) / DIMENSIONS (H/W/D)	MM	513/214/169
PESO / WEIGHT	KG	1,7

**Termoventilatore ceramico da bagno**  
Ceramic bathroom fan heater



## ARGO MOOD

E' la soluzione ideale per un comfort totale nella zona bagno. Benessere e sicurezza sono garantiti con la protezione IP21 contro gli schizzi d'acqua. La linea ergonomica prevede la maniglia sul retro ed il display a LED frontale. I comandi a sfioro consentono una programmazione facilitata.

It's the ideal solution for total comfort in the bathroom area. Well-being and safety are guaranteed by IP21 protection against splashes of water. It has ergonomic lines that include the handle and the front soft touch LED display, that allows easy programming.



**Display digitale e comandi soft-touch**  
Digital display and soft touch buttons



**Pratica maniglia posteriore e vano porta telecomando**  
Practical rear carry handle and compartment for remote control



**Telecomando slim utilizzabile fino a 6m di distanza**  
Slim remote control for use up to 6m

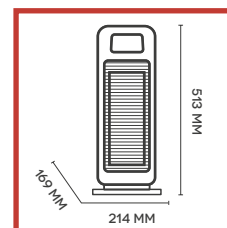

**Dimensioni**  
Dimensions



ARGO MOOD

## BENESSERE E SICUREZZA

- › Timer di accensione e spegnimento settabile (1-12 ore)
- › Regolazione intelligente potenza di riscaldamento (ECO power)
- › Speciale per il bagno – protezione IP21 contro gli schizzi d'acqua
- › Design accattivante, plastiche di alta qualità
- › Display digitale, simboli a LED arancioni e comandi soft-touch
- › Telecomando slim utilizzabile fino a 6 m di distanza
- › Ampio raggio di oscillazione (90°)
- › Termostato digitale (5-35°C)
- › Min./max. consumo elettrico: 1300/2000W
- › Meno di 1,5w in stand-by
- › Pratica maniglia posteriore
- › Doppia protezione elettronica, contro i rischi di surriscaldamento
- › Dispositivo di spegnimento automatico in caso di ribaltamento

## WELL-BEING AND SAFETY

- › Auto switch on/off timer (1-12 hours)
- › Intelligent heating power adjustment (ECO power)
- › Specially designed for bathroom use - IP21 protection rating against water splashes
- › Cute design, high-quality materials
- › Digital display, with orange LED symbols and soft touch buttons
- › Slim remote control for use up to 6 m
- › Wide range of oscillation (90°)
- › Digital thermostat (5-35°C)
- › Min./max. power consumption: 1300/2000W
- › Less than 1.5w standby consumption
- › Practical rear handle
- › Double electronic protection against overheating
- › Automatic switch-off device in case of overturning

EAN 8013557518425

MODELLO / MODEL		ARGO MOOD
FUNZIONI SPECIALI - APPLICAZIONI / SPECIAL FUNCTION - APPLICATIONS		• ECO POWER • IP21-PROTEZIONE PER UTILIZZO IN BAGNO / IP21 PROTECTION FOR BATHROOM USE
MODALITÀ DI RISCALDAMENTO / HEATING MODES		ECO/COMFORT/ECO POWER
MODALITÀ DI RISCALDAMENTO - LIVELLI DI POTENZA / HEATING MODES - POWER LEVELS	NO.	3
VOLUME RISCALDABILE / HEATING VOLUME	M <sup>3</sup>	60
APPARECCHIO PORTATILE / PORTABLE UNIT		•
ROTAZIONE AUTOMATICA / AUTOMATIC ROTATION		•
TERMOSTATO DIGITALE / DIGITAL THERMOSTAT		5-35°C
TIMER DI ON/OFF DIGITALE / DIGITAL ON-OFF TIMER		1-12H
TELECOMANDO A RAGGI INFRAROSSI / INFRARED REMOTE CONTROL		•
COMANDI A SENSORE CAPACITIVO / CAPACITIVE SENSOR CONTROLS		•
DISPLAY A LED / LED DISPLAY		•
VENTILAZIONE FORZATA / FORCED VENTILATION		•
VENTILATORE TANGENZIALE / TANGENTIAL FAN		•
RESISTENZA CERAMICA / CERAMIC HEATING ELEMENT		•
TENSIONE DI ALIMENTAZIONE / POWER SUPPLY	V/F/HZ	220-240/1/50
POTENZA ASSORBITA / POWER INPUT	W	1300/2000
PROTEZIONE PTC / PTC PROTECTION		•
DISPOSITIVO ANTISURRISCALDAMENTO / OVERHEATING SAFETY DEVICE		•
DISPOSITIVO ANTIRIBALTAMENTO / ANTI-TIPPING SAFETY DEVICE		•
DIMENSIONI (H./L./P.) / DIMENSIONS (H/W/D)	MM	513/214/169
PESO / WEIGHT	KG	1,7

**Termoventilatore ceramico da bagno**  
Ceramic bathroom fan heater



## ARGO DREAM

Pratico e perfetto per il bagno. Irrinunciabile per chi vuole riscaldare senza sprechi. Il rilevatore di persona, di cui è provvisto, ne fa un apparecchio intelligente che elimina ogni possibilità di dispersione. Nella modalità Body Sensor può andare in stand-by se non traccia presenze in ambiente.

Practical and perfect for the bathroom. It is essential for those who want to heat without wasting energy. Its person detector, makes it an intelligent device that eliminates any possibility of dispersion. In the Body Sensor mode it can go into stand-by mode if no-one is in the room.



**Pannello comandi e LED funzionamento**  
Control panel and operation LED



**Filtro di purificazione dell'aria, facilmente rimovibile per la pulizia**  
Air purification filter, easy to remove for cleaning



**Body sensor: l'unità rileva la presenza di persone**  
Body sensor: the unit detects the presence of people

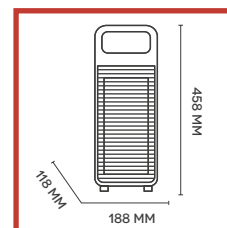

**Dimensioni**  
Dimensions



ARGO DREAM

## COMFORT SOLO QUANDO CI SEI

- › Design accattivante, finitura matt, bianco puro
- › Speciale per il bagno – protezione IP21 contro gli schizzi d'acqua
- › 2 modalità: **NORMAL / BODY SENSOR**
- › In modalità **NORMAL** è possibile selezionare **ECO/COMFORT/ventilazione estiva** o impostare il timer
- › In modalità **BODY-SENSOR** ogni 2 minuti l'unità rileva la presenza di persone in ambiente entro 2 m, continuando a funzionare oppure andando in stand-by
- › Timer di spegnimento (1-2-4 ore)
- › Ventilazione estiva
- › Min./max. consumo elettrico: 1300/2000W
- › Comoda maniglia
- › Controllo elettronico
- › LED funzionamento
- › Filtro anti-polline sul retro
- › Dispositivo di spegnimento automatico in caso di ribaltamento

## COMFORT ONLY WHEN YOU ARE THERE

- › Appealing design, matt finish, pure white
- › Specially designed for bathroom use – IP21 protection rating against water splashes
- › 2 modes: **NORMAL / BODY SENSOR**
- › In **NORMAL** mode it is possible to select **ECO/comfort/summer ventilation** or set the timer
- › In **BODY SENSOR** mode, every 2 minutes the unit detects the presence of people in the room within 2 metres, and continues operating or enters the stand-by mode
- › Off timer (1-2-4 hours)
- › Summer ventilation
- › Min./max. power consumption: 1300/2000W
- › Comfortable handle
- › Electronic control
- › Operation LED
- › Air filter on rear
- › Automatic switch-off device in case of overturning

EAN 8013557518180

MODELLO / MODEL		ARGO DREAM	
FUNZIONI SPECIALI – APPLICAZIONI / SPECIAL FUNCTION – APPLICATIONS			• NORMAL/BODY SENSOR • <b>IP21-PROTEZIONE PER UTILIZZO IN BAGNO</b> / IP21 PROTECTION FOR BATHROOM USE
MODALITÀ DI RISCALDAMENTO / HEATING MODES			ECO/COMFORT
MODALITÀ DI RISCALDAMENTO – LIVELLI DI POTENZA / HEATING MODES – POWER LEVELS	NO.		2
VOLUME RISCALDABILE / HEATING VOLUME	M <sup>3</sup>		60
VENTILAZIONE ESTIVA / SUMMER VENTILATION			•
FILTRO ANTIMUFFA-ANTIBATTERI LAVABILE / WASHABLE ANTI-MOULD & ANTI-BACTERIAL FILTER			•
APPARECCHIO PORTATILE / PORTABLE UNIT			•
TIMER DI SPEGNIMENTO DIGITALE / DIGITAL OFF TIMER			1-2-4H
COMANDI A TASTI / BUTTON KNOBS CONTROLS			•
LED FUNZIONAMENTO / OPERATION LED			•
VENTILAZIONE FORZATA / FORCED VENTILATION			•
VENTILATORE TANGENZIALE / TANGENTIAL FAN			•
RESISTENZA CERAMICA / CERAMIC HEATING ELEMENT			•
TENSIONE DI ALIMENTAZIONE / POWER SUPPLY	V/F/HZ		220-240/1/50
POTENZA ASSORBITA / POWER INPUT	W		1300/2000
PROTEZIONE PTC / PTC PROTECTION			•
DISPOSITIVO ANTISURRISCALDAMENTO / OVERHEATING SAFETY DEVICE			•
DISPOSITIVO ANTIRIBALTAMENTO / ANTI-TIPPING SAFETY DEVICE			•
DIMENSIONI (H./L./P.) / DIMENSIONS (H/W/D)	MM		458/188/118
PESO / WEIGHT	KG		1,6

**Termoventilatore ceramico da bagno**  
Ceramic bathroom fan heater

## ARGO BEAT

Compatto e funzionale è apprezzato per le sue dimensioni ridotte e la sua praticità di utilizzo. La maniglia integrata ne consente una facile gestione così come il grande termostato permette una rapida regolazione della temperatura. La base girevole garantisce un comfort diffuso.

Compact and functional, it is appreciated for its small size and ease of use. The integrated handle allows easy application while at the same time the large thermostat allows rapid temperature adjustment. The revolving base guarantees widespread comfort.



BEAT

BEAT ICE

Disponibile anche nel colore grigio chiaro: ARGO BEAT ICE.

Also available in light grey color: ARGO BEAT ICE.



**Manopola comandi**  
Control knob



**Maniglia e tasto di oscillazione con protezione per l'acqua**  
Handle and swivel button with water protection



**Base oscillante**  
Swinging base

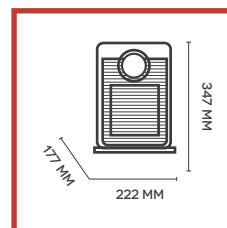

**Dimensioni**  
Dimensions



ARGO BEAT

## CALDO BAGNO

- › Design accattivante, finitura opaca nei colori total black/grigio chiaro
- › Speciale per il bagno – protezione IP21 contro gli schizzi d'acqua
- › Caldo immediato, grazie alla resistenza ceramica
- › 2 modalità di riscaldamento: ECO/COMFORT
- › Ventilazione estiva
- › Termostato regolabile
- › Min./max. consumo elettrico: 1300/2000W
- › Base oscillante
- › Doppia protezione elettronica, contro i rischi di surriscaldamento
- › Dispositivo di spegnimento automatico in caso di ribaltamento

## WARM BATHROOM

- › Appealing design, matt finishing, total black/light grey colors
- › Specially designed for bathroom use – IP21 protection rating against water splashes
- › Instant heat, thanks to the ceramic heating element
- › 2 heating modes: ECO/COMFORT
- › Cold ventilation
- › Adjustable thermostat
- › Min./max. power consumption: 1300/2000W
- › Swinging base
- › Double electronic protection against overheating
- › Automatic switch-off device in case of overturning

EAN ARGO BEAT 8013557517848  
EAN ARGO BEAT ICE 8013557518203

MODELLO / MODEL		ARGO BEAT
FUNZIONI SPECIALI - APPLICAZIONI / SPECIAL FUNCTION - APPLICATIONS		· IP21-PROTEZIONE PER UTILIZZO IN BAGNO / IP21 PROTECTION FOR BATHROOM USE
MODALITÀ DI RISCALDAMENTO / HEATING MODES		ECO/COMFORT
MODALITÀ DI RISCALDAMENTO - LIVELLI DI POTENZA / HEATING MODES - POWER LEVELS	NO.	2
VOLUME RISCALDABILE / HEATING VOLUME	M <sup>3</sup>	60
VENTILAZIONE ESTIVA / SUMMER VENTILATION		•
APPARECCHIO PORTATILE / PORTABLE UNIT		•
ROTAZIONE AUTOMATICA / AUTOMATIC ROTATION		•
TERMOSTATO MANUALE / MANUAL THERMOSTAT		•
VENTILAZIONE FORZATA / FORCED VENTILATION		•
VENTILATORE ASSIALE / AXIAL FAN		•
RESISTENZA CERAMICA / CERAMIC HEATING ELEMENT		•
TENSIONE DI ALIMENTAZIONE / POWER SUPPLY	V/F/HZ	220-240/1/50
POTENZA ASSORBITA / POWER INPUT	W	1300/2000
PROTEZIONE PTC / PTC PROTECTION		•
DISPOSITIVO ANTISURRISCALDAMENTO / OVERHEATING SAFETY DEVICE		•
DISPOSITIVO ANTIRIBALTAMENTO / ANTI-TIPPING SAFETY DEVICE		•
DIMENSIONI (H./L./P.) / DIMENSIONS (H/W/D)	MM	347/222/177
PESO / WEIGHT	KG	2

**Termoventilatore ceramico a torre**  
Ceramic tower fan heater

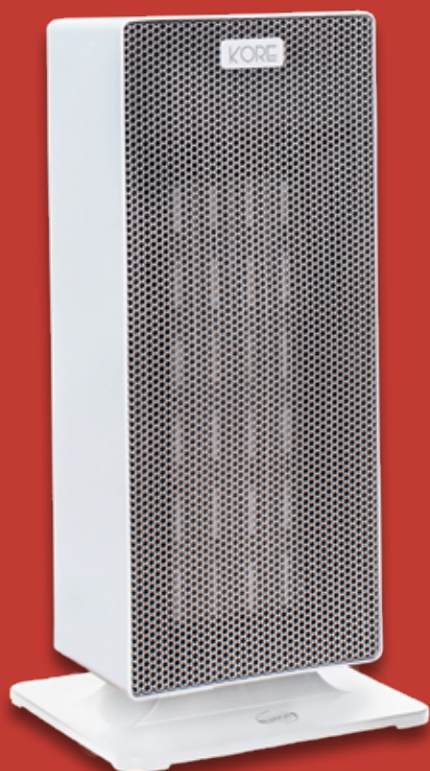

## ARGO KORE

Aspetto techno e giovane per ambienti e spazi contemporanei. La finitura del corpo è bianca e la griglia silver, compatto e potente consente il controllo delle funzioni dal pannello sul retro. La resistenza in ceramica permette un caldo immediato in uscita.

A techno and young appearance for contemporary environments. The finishing of the body is white with a silver grid, it is compact and powerful and you can manage the functions from the rear panel. The ceramic heating element allows immediate heating.

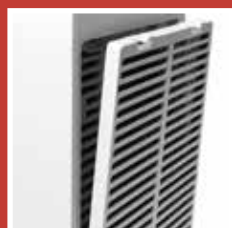

**Filtro di purificazione dell'aria, facilmente rimovibile per la pulizia**  
Air purification filter, easy to remove for cleaning



**Termostato regolabile**  
Adjustable thermostat



**Cura dei dettagli**  
Attention to details

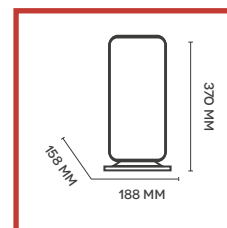

**Dimensioni**  
Dimensions





ARGO KORE

## STILE MODERNO, DESIGN ESSENZIALE

- > Design accattivante
- > Elegante finitura di colore bianco puro, con griglia frontale argento
- > Caldo immediato, grazie alla resistenza ceramica
- > 2 modalità di riscaldamento: ECO/COMFORT
- > Termostato regolabile
- > Min/max consumo elettrico: 1000/2000W
- > Filtro dell'aria posteriore rimovibile per la pulizia
- > Dispositivo di spegnimento automatico in caso di ribaltamento

## MODERN STYLE, ESSENTIAL DESIGN

- > Captivating design
- > Elegant pure white colour finish, silver grid
- > Immediate heating thanks to PTC element
- > 2 heating modes: ECO/COMFORT
- > Adjustable thermostat
- > Min/Max power consumption: 1000/2000W
- > Rear air filter, easy to remove for cleaning
- > Automatic switch-off device in case of overturning

EAN 8013557518975

MODELLO / MODEL		ARGO KORE
MODALITÀ DI RISCALDAMENTO / HEATING MODES		ECO/COMFORT
MODALITÀ DI RISCALDAMENTO - LIVELLI DI POTENZA / HEATING MODES - POWER LEVELS	NO.	2
VOLUME RISCALDABILE / HEATING VOLUME	M <sup>3</sup>	60
APPARECCHIO PORTATILE / PORTABLE UNIT		•
TERMOSTATO MANUALE / MANUAL THERMOSTAT		•
COMANDI A TASTI / BUTTONS CONTROLS		•
VENTILAZIONE FORZATA / FORCED VENTILATION		•
VENTILATORE TANGENZIALE / TANGENTIAL FAN		•
FILTRO DELL'ARIA RIMOVIBILE / REMOVABLE AIR FILTER		•
RESISTENZA CERAMICA / CERAMIC HEATING ELEMENT		•
TENSIONE DI ALIMENTAZIONE / POWER SUPPLY	V/F/HZ	220-240/1/50
POTENZA ASSORBITA / POWER INPUT	W	1000/2000
PROTEZIONE PTC / PTC PROTECTION		•
DISPOSITIVO ANTISURRISCALDAMENTO / OVERHEATING SAFETY DEVICE		•
DISPOSITIVO ANTIRIBALTAMENTO / ANTI-TIPPING SAFETY DEVICE		•
DIMENSIONI (H./L./P.) / DIMENSIONS (H/W/D)	MM	370/188/158
PESO / WEIGHT	KG	1,9

**Termoventilatore ceramico a torre**  
Ceramic tower fan heater

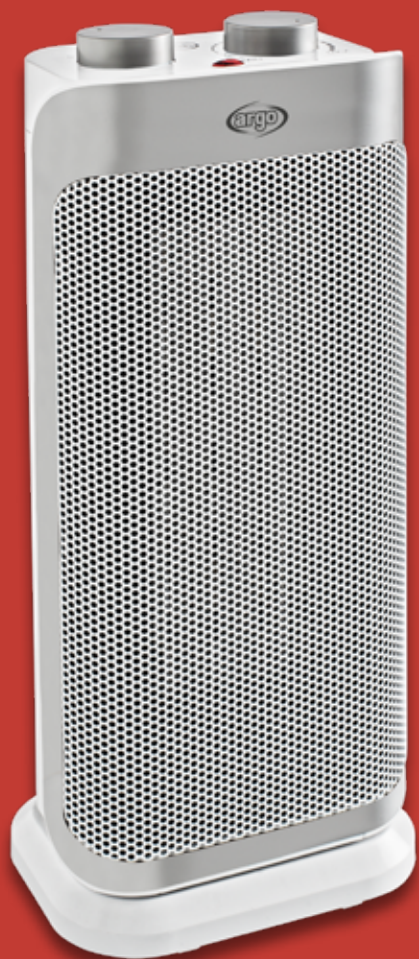

## ARGO BOOGIE PLUS

Il fronte, completamente dedicato alla griglia, attribuisce a questo termoventilatore un aspetto quasi monolitico facilitandone la collocazione anche nelle zone living più eleganti. La resistenza ceramica garantisce un caldo immediato.

The front panel, completely dedicated to the grid, gives this fan heater an almost monolithic appearance, facilitating its positioning even in the most elegant living areas. The ceramic resistance guarantees an immediate heat.



**Filtro di purificazione dell'aria, facilmente rimovibile per la pulizia**  
Air purification filter, easy to remove for cleaning



**Maniglia e tasto di oscillazione**  
Handle and swivel button



**Pannello comandi**  
Control panel

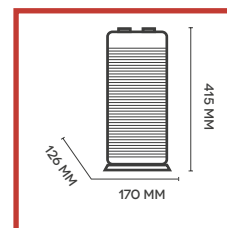

**Dimensioni**  
Dimensions



## ARGO BOOGIE PLUS

### IMMEDIATO E DIFFUSO

- > Finitura bianco puro, dettagli color argento
- > Caldo immediato, grazie alla resistenza ceramica
- > 2 modalità di riscaldamento: ECO/COMFORT
- > Ventilazione estiva
- > Termostato regolabile
- > Min/max consumo elettrico: 1000/2000W
- > Base oscillante
- > Pratica maniglia posteriore per il trasporto
- > Doppio isolamento elettrico
- > Dispositivo di spegnimento automatico in caso di ribaltamento

### IMMEDIATE AND WIDESPREAD

- > Pure white finish, silver-coloured details
- > Instant heat, thanks to the ceramic heating element
- > 2 heating modes: ECO/COMFORT
- > Cold ventilation
- > Adjustable thermostat
- > Min./max. power consumption: 1000/2000W
- > Swinging base
- > Practical rear handle
- > Double electrical insulation
- > Automatic switch-off device in case of overturning

EAN 8013557518265

MODELLO / MODEL	ARGO BOOGIE PLUS	
MODALITÀ DI RISCALDAMENTO / HEATING MODES		ECO/COMFORT
MODALITÀ DI RISCALDAMENTO - LIVELLI DI POTENZA / HEATING MODES - POWER LEVELS	NO.	2
VOLUME RISCALDABILE / HEATING VOLUME	M <sup>3</sup>	50
VENTILAZIONE ESTIVA / SUMMER VENTILATION		•
FILTRO ANTIMUFFA-ANTIBATTERI LAVABILE / WASHABLE ANTI-MOULD & ANTI-BACTERIAL FILTER		•
APPARECCHIO PORTATILE / PORTABLE UNIT		•
ROTAZIONE AUTOMATICA / AUTOMATIC ROTATION		•
TERMOSTATO MANUALE / MANUAL THERMOSTAT		•
VENTILAZIONE FORZATA / FORCED VENTILATION		•
VENTILATORE ASSIALE / AXIAL FAN		•
RESISTENZA CERAMICA / CERAMIC HEATING ELEMENT		•
TENSIONE DI ALIMENTAZIONE / POWER SUPPLY	V/F/HZ	220-240/1/50
POTENZA ASSORBITA / POWER INPUT	W	1000/2000
PROTEZIONE PTC / PTC PROTECTION		•
DISPOSITIVO ANTISURRISCALDAMENTO / OVERHEATING SAFETY DEVICE		•
DISPOSITIVO ANTIRIBALTAMENTO / ANTI-TIPPING SAFETY DEVICE		•
DIMENSIONI (H./L./P.) / DIMENSIONS (H/W/D)	MM	415/170/126
PESO / WEIGHT	KG	2,2

**Termoventilatore ceramico a parete**  
Wall-mounted ceramic fan heater

## ARGO CHIC

**Perfettamente integrabile con l'ambiente circostante si inserisce nello spazio abitativo con discrezione. Le prestazioni sono elevate e il comfort garantito con particolare attenzione ai consumi, dotato di sensore finestra aperta evita dispersioni.**

It can be perfectly incorporated with the surrounding environment, it fits into living space with discretion. Performance is high and comfort is guaranteed with particular attention to consumption, equipped with an open window sensor to prevent energy dispersion.



CHIC WHITE

CHIC SILVER



**Sensore finestra aperta con dispositivo di spegnimento automatico.**

Window sensor with switch-off device



**Display a LED**  
LED display



**Oscillazione automatica del flap**  
Automatic swing of the flap



**Telecomando slim a infrarossi**  
Slim infrared remote control

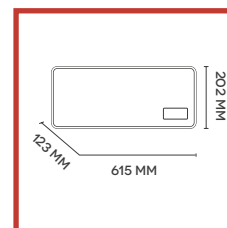

**Dimensioni**  
Dimensions



ARGO CHIC

## ELEGANZA E RIGORE CON CHARME

- › Design ultrapiatto, molto elegante
- › Pannello frontale in vetro temperato con finitura riflettente
- › 3 modalità di riscaldamento: ECO/COMFORT/ECO SMART
- › Ventilazione estiva
- › Display a LED e telecomando sottile a infrarossi
- › Oscillazione automatica flap
- › Regolazione della temperatura ambiente
- › Timer on/off giornaliero 1-12 ore
- › Timer settimanale
- › Min./max consumo elettrico: 1000/2000W
- › Sensore finestra aperta con dispositivo di spegnimento automatico
- › Dispositivo di sicurezza anti-surriscaldamento

Disponibile con pannello argento (ARGO CHIC SILVER) e bianco (ARGO CHIC WHITE).

## ELEGANCE AND PRECISION WITH CHARM

- › Ultra-slim, very elegant design tempered glass
- › Front panel with reflective finish
- › 3 heating modes: ECO/COMFORT/ECO SMART
- › Cold ventilation
- › LED display with slim infrared remote control
- › Automatic swing of the flap
- › Room temperature control
- › On/off timer 1-12 hours
- › Weekly timer
- › Min./max. power consumption: 1000/2000W
- › Window sensor with switch-off device
- › Overheating safety device

Available with silver panel (ARGO CHIC SILVER) and white (ARGO CHIC WHITE).

EAN ARGO CHIC WHITE 8013557518890

EAN ARGO CHIC SILVER 8013557518630

MODELLO / MODEL		ARGO CHIC WHITE/SILVER
FUNZIONI SPECIALI - APPLICAZIONI / SPECIAL FUNCTION - APPLICATIONS		<ul style="list-style-type: none"> <li>• ECO SMART</li> <li>• <b>TIMER SETTIMANALE</b> / WEEKLY TIMER</li> <li>• <b>SENSORE FINESTRA APERTA</b> / OPEN WINDOW SENSOR</li> </ul>
MODALITÀ DI RISCALDAMENTO / HEATING MODES		ECO/COMFORT/ECO SMART
MODALITÀ DI RISCALDAMENTO - LIVELLI DI POTENZA / HEATING MODES - POWER LEVELS	NO.	3
VOLUME RISCALDABILE / HEATING VOLUME	M <sup>3</sup>	60
VENTILAZIONE ESTIVA / SUMMER VENTILATION		•
POSSIBILITÀ DI INSTALLAZIONE FISSA A PARETE / WALL-MOUNTED FIXED INSTALLATION		•
TERMOSTATO DIGITALE / DIGITAL THERMOSTAT		•
TIMER ON-OFF / ON-OFF TIMER		1-12H
FLAP AUTOMATICO / AUTOMATIC DEFLECTORS		•
TELECOMANDO A RAGGI INFRAROSSI / INFRARED REMOTE CONTROL		•
COMANDI A SENSORE CAPACITIVO / CAPACITIVE SENSOR CONTROLS		•
DISPLAY A LED / LED DISPLAY		•
VENTILAZIONE FORZATA / FORCED VENTILATION		•
VENTILATORE TANGENZIALE / TANGENTIAL FAN		•
RESISTENZA CERAMICA / CERAMIC HEATING ELEMENT		•
TENSIONE DI ALIMENTAZIONE / POWER SUPPLY	V/F/HZ	220-240/1/50
POTENZA ASSORBITA / POWER INPUT	W	1000/2000
PROTEZIONE PTC / PTC PROTECTION		•
DISPOSITIVO ANTISURRISCALDAMENTO / OVERHEATING SAFETY DEVICE		•
DIMENSIONI (H./L./P.) / DIMENSIONS (H/W/D)	MM	202/615/123
PESO / WEIGHT	KG	3,6

**Termoventilatore ceramico a parete**  
Wall-mounted ceramic fan heater

## ARGO KOMPASS

Si colloca perfettamente a parete non solo per la sua funzione di termoventilatore, che svolge egregiamente, ma anche per la sua raffinata eleganza che ne fa un vero complemento d'arredo totalmente in linea con gli spazi contemporanei.

It fits perfectly on the wall, not only for its excellent performance as a fan heater, but also for its refined elegance that makes it a true furnishing complement totally compatible with contemporary spaces.



**Sensore finestra aperta con dispositivo di spegnimento automatico.**

Window sensor with switch-off device



**Display digitale tondo, LED blu**  
Digital rounded display, blue LED



**Tasto accensione/ spegnimento**  
On/off button



**Telecomando slim a infrarossi**  
Slim infrared remote control

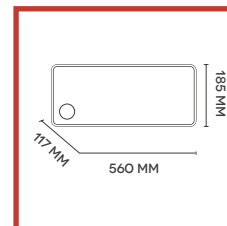

**Dimensioni**  
Dimensions



ARGO KOMPASS

## L'ELEGANZA DEL COMFORT

- › Elegante design ultrapiatto, finitura argento
- › Originale display digitale tondo, a LED blu
- › Speciale per il bagno – protezione IPX2 contro la caduta di gocce d'acqua
- › 3 modalità di riscaldamento: ECO/COMFORT/ECO SMART
- › Ventilazione estiva
- › Oscillazione automatica flap
- › Telecomando "slim" a infrarossi
- › Regolazione della temperatura ambiente 10-49°C
- › Timer on/off giornaliero 1-12 ore
- › Timer settimanale
- › Min./max. consumo elettrico: 1000/2000W
- › Sensore finestra aperta con dispositivo di spegnimento automatico
- › Dispositivo di sicurezza anti-surriscaldamento

## THE ELEGANCE OF COMFORT

- › Elegant ultra-thin design, silver finishing
- › Original rounded display, blue LED
- › Special for bathroom - IPX2 protection against falling of water drops
- › 3 heating modes: ECO/COMFORT/ECO SMART
- › Cold ventilation
- › Automatic swing of the flap
- › Slim infrared remote control
- › Room temperature control 10-49°C
- › On / Off Timer 1-12 hours
- › Weekly timer
- › Min. /max. power consumption: 1000/2000W
- › Window sensor with switch-off device
- › Overheating safety device

EAN 8013557518586

MODELLO / MODEL		ARGO KOMPASS	
FUNZIONI SPECIALI - APPLICAZIONI / SPECIAL FUNCTION - APPLICATIONS		• ECO SMART • <b>TIMER SETTIMANALE</b> / WEEKLY TIMER • <b>SENSORE FINESTRA APERTA</b> / OPEN WINDOW SENSOR • <b>IPX2-PROTEZIONE CONTRO LA CADUTA DI GOCCE D'ACQUA</b> / IPX2-PROTECTION AGAINST FALLING OF WATER DROPS	
MODALITÀ DI RISCALDAMENTO / HEATING MODES		ECO/COMFORT/ECO SMART	
MODALITÀ DI RISCALDAMENTO - LIVELLI DI POTENZA / HEATING MODES - POWER LEVELS	NO.	3	
VOLUME RISCALDABILE / HEATING VOLUME	M <sup>3</sup>	60	
VENTILAZIONE ESTIVA / SUMMER VENTILATION		•	
POSSIBILITÀ DI INSTALLAZIONE FISSA A PARETE / WALL-MOUNTED FIXED INSTALLATION		•	
TERMOSTATO DIGITALE / DIGITAL THERMOSTAT		•	
TIMER ON-OFF / ON-OFF TIMER		1-12H	
FLAP AUTOMATICO / AUTOMATIC DEFLECTORS		•	
TELECOMANDO A RAGGI INFRAROSSI / INFRARED REMOTE CONTROL		•	
COMANDI A SENSORE CAPACITIVO / CAPACITIVE SENSOR CONTROLS		•	
DISPLAY A LED / LED DISPLAY		•	
VENTILAZIONE FORZATA / FORCED VENTILATION		•	
VENTILATORE TANGENZIALE / TANGENTIAL FAN		•	
RESISTENZA CERAMICA / CERAMIC HEATING ELEMENT		•	
TENSIONE DI ALIMENTAZIONE / POWER SUPPLY	V/F/HZ	220-240/1/50	
POTENZA ASSORBITA / POWER INPUT	W	1000/2000	
PROTEZIONE PTC / PTC PROTECTION		•	
DISPOSITIVO ANTISURRISCALDAMENTO / OVERHEATING SAFETY DEVICE		•	
DIMENSIONI (H./L./P.) / DIMENSIONS (H/W/D)	MM	185/560/117	
PESO / WEIGHT	KG	2,6	

**Termoventilatore ceramico a parete**  
Wall-mounted ceramic fan heater

## ARGO SLEEK

Perfetto per il bagno si monta a parete ed è controllabile da remoto con il telecomando in dotazione. Il sensore porta aperta evita sprechi e dispersioni. Esteticamente piacevolee, per le sue linee avvolgenti, è adatto ad ogni ambiente.

Perfect for the bathroom, it is wall-mounted and can be remotely controlled with the supplied remote control. The open door sensor prevents waste and dispersion of energy and heat. It is aesthetically pleasing and, thanks to its enveloping lines, it is suitable for any environment.



**Sensore finestra aperta con dispositivo di spegnimento automatico.**

Window sensor with switch-off device



**Display digitale con LED blu**

Digital display with blue LED



**Oscillazione automatica flap**

Automatic swing of the flap



**Telecomando slim a infrarossi**

Slim infrared remote control

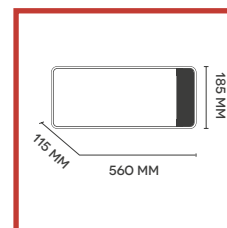

**Dimensioni**  
Dimensions





ARGO SLEEK

## RISCALDA CON DISCREZIONE

- › Design moderno lineare, pannello di colore bianco puro “high-gloss”
- › Display digitale a lato con LED blu
- › Speciale per il bagno – protezione IPX2 contro la caduta di gocce d’acqua
- › 3 modalità di riscaldamento: ECO/COMFORT/ECO SMART
- › Ventilazione estiva
- › Oscillazione automatica flap
- › Telecomando “slim” a infrarossi
- › Regolazione della temperatura ambiente
- › Timer on/off giornaliero 1-12 ore
- › Timer settimanale
- › Min./max. consumo elettrico: 1000/2000W
- › Sensore finestra aperta con dispositivo di spegnimento automatico
- › Dispositivo di sicurezza anti-surriscaldamento

## DESCREET WARMTH

- › Modern linear design, pure white color and glossy panel
- › Side digital display, blue LED
- › Special for bathroom - IPX2 protection against falling of water drops
- › 3 heating modes: ECO/COMFORT/ECO SMART
- › Cold ventilation
- › Automatic swing of the flap
- › Slim infrared remote control
- › Room temperature control
- › On/off Timer 1-12 hours
- › Weekly timer
- › Min./max. power consumption: 1000/2000W
- › Window sensor with switch-off device
- › Overheating safety device

EAN 8013557518609

MODELLO / MODEL		ARGO SLEEK	
FUNZIONI SPECIALI – APPLICAZIONI / SPECIAL FUNCTION – APPLICATIONS		• ECO SMART • TIMER SETTIMANALE / WEEKLY TIMER • SENSORE FINESTRA APERTA / OPEN WINDOW SENSOR • IPX2-PROTEZIONE CONTRO LA CADUTA DI GOCCE D’ACQUA / IPX2-PROTECTION AGAINST FALLING OF WATER DROPS	
MODALITÀ DI RISCALDAMENTO / HEATING MODES		ECO/COMFORT/ECO SMART	
MODALITÀ DI RISCALDAMENTO – LIVELLI DI POTENZA / HEATING MODES – POWER LEVELS	NO.	3	
VOLUME RISCALDABILE / HEATING VOLUME	M <sup>3</sup>	60	
VENTILAZIONE ESTIVA / SUMMER VENTILATION		•	
POSSIBILITÀ DI INSTALLAZIONE FISSA A PARETE / WALL-MOUNTED FIXED INSTALLATION		•	
TERMOSTATO DIGITALE / DIGITAL THERMOSTAT		•	
TIMER ON-OFF / ON-OFF TIMER		1-12H	
FLAP AUTOMATICO / AUTOMATIC DEFLECTORS		•	
TELECOMANDO A RAGGI INFRAROSSI / INFRARED REMOTE CONTROL		•	
COMANDI A SENSORE CAPACITIVO / CAPACITIVE SENSOR CONTROLS		•	
DISPLAY A LED / LED DISPLAY		•	
VENTILAZIONE FORZATA / FORCED VENTILATION		•	
VENTILATORE TANGENZIALE / TANGENTIAL FAN		•	
RESISTENZA CERAMICA / CERAMIC HEATING ELEMENT		•	
TENSIONE DI ALIMENTAZIONE / POWER SUPPLY	V/F/HZ	220-240/1/50	
POTENZA ASSORBITA / POWER INPUT	W	1000/2000	
PROTEZIONE PTC / PTC PROTECTION		•	
DISPOSITIVO ANTISURRISCALDAMENTO / OVERHEATING SAFETY DEVICE		•	
DIMENSIONI (H./L./P.) / DIMENSIONS (H/W/D)	MM	185/560/115	
PESO / WEIGHT	KG	2,5	

**Termoventilatore ceramico a parete**  
Wall-mounted ceramic fan heater

## ARGO GHOST

Adatto ad ogni spazio abitativo e perfetto per il bagno. Garantisce il giusto comfort d'inverno e la ventilazione estiva consente un utilizzo senza interruzioni stagionali. Il display sul fronte è in trasparenza e s'illumina con luce LED.

Suitable for any living space and perfect for the bathroom. It ensures the right comfort in winter and thanks to the cold ventilation it can be used all year round. The display on the front is clear and it illuminates with LED light.



**Sensore finestra aperta con dispositivo di spegnimento automatico.**

Window sensor with switch-off device



**Display digitale retroilluminato con LED bianco**  
Backlighted digital display with white LED



**Oscillazione automatica flap**  
Automatic swing of the flap



**Telecomando slim a infrarossi**  
Slim infrared remote control

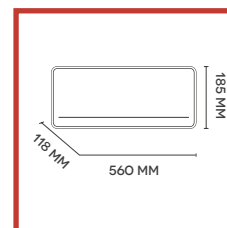

**Dimensioni**  
Dimensions



ARGO GHOST

## L'ELEGANZA DEL BIANCO TOTALE

- › Design moderno lineare, pannello di colore bianco puro "high-gloss"
- › Display digitale retroilluminato, molto discreto, con LED di colore bianco
- › Speciale per il bagno – protezione IPX2 contro la caduta di gocce d'acqua
- › 3 modalità di riscaldamento: ECO/COMFORT/ECO SMART
- › Ventilazione estiva
- › Oscillazione automatica flap
- › Telecomando "slim" a infrarossi
- › Regolazione della temperatura ambiente
- › Timer on/off giornaliero 1-12 ore
- › Timer settimanale
- › Min./max. consumo elettrico: 1000/2000W
- › Sensore finestra aperta con dispositivo di spegnimento automatico
- › Dispositivo di sicurezza anti-surriscaldamento

## THE ELEGANCE OF TOTAL WHITE

- › Modern linear design, pure white color and glossy panel
- › Backlighting discreet digital display, with white LED
- › Special for bathroom - IPX2 protection against falling of water drops
- › 3 heating modes: ECO/COMFORT/ECO SMART
- › Cold ventilation
- › Automatic swing of the flap
- › Slim infrared remote control
- › Room temperature control
- › On/off Timer 1-12 hours
- › Weekly timer
- › Min./max. power consumption: 1000/2000W
- › Window sensor with switch-off device
- › Overheating safety device

EAN 8013557518678

MODELLO / MODEL		ARGO GHOST	
FUNZIONI SPECIALI - APPLICAZIONI / SPECIAL FUNCTION - APPLICATIONS		• ECO SMART • TIMER SETTIMANALE / WEEKLY TIMER • SENSORE FINESTRA APERTA / OPEN WINDOW SENSOR • IPX2-PROTEZIONE CONTRO LA CADUTA DI GOCCE D'ACQUA / IPX2-PROTECTION AGAINST FALLING OF WATER DROPS	
MODALITÀ DI RISCALDAMENTO / HEATING MODES		ECO/COMFORT/ECO SMART	
MODALITÀ DI RISCALDAMENTO - LIVELLI DI POTENZA / HEATING MODES - POWER LEVELS	NO.	3	
VOLUME RISCALDABILE / HEATING VOLUME	M <sup>3</sup>	60	
VENTILAZIONE ESTIVA / SUMMER VENTILATION		•	
POSSIBILITÀ DI INSTALLAZIONE FISSA A PARETE / WALL-MOUNTED FIXED INSTALLATION		•	
TERMOSTATO DIGITALE / DIGITAL THERMOSTAT		•	
TIMER ON-OFF / ON-OFF TIMER		1-12H	
FLAP AUTOMATICO / AUTOMATIC DEFLECTORS		•	
TELECOMANDO A RAGGI INFRAROSSI / INFRARED REMOTE CONTROL		•	
COMANDI A SENSORE CAPACITIVO / CAPACITIVE SENSOR CONTROLS		•	
DISPLAY A LED / LED DISPLAY		•	
VENTILAZIONE FORZATA / FORCED VENTILATION		•	
VENTILATORE TANGENZIALE / TANGENTIAL FAN		•	
RESISTENZA CERAMICA / CERAMIC HEATING ELEMENT		•	
TENSIONE DI ALIMENTAZIONE / POWER SUPPLY	V/F/HZ	220-240/1/50	
POTENZA ASSORBITA / POWER INPUT	W	1000/2000	
PROTEZIONE PTC / PTC PROTECTION		•	
DISPOSITIVO ANTISURRISCALDAMENTO / OVERHEATING SAFETY DEVICE		•	
DIMENSIONI (H./L./P.) / DIMENSIONS (H/W/D)	MM	185/560/118	
PESO / WEIGHT	KG	2,48	

**Termoventilatore ceramico personale**  
Personal ceramic fan heater



## ARGO MIO

**Termoventilatore personale efficace ovunque. Un accessorio perfetto per il tuo comfort personale. Ideale per scrivanie o spazi chiusi di piccole dimensioni. Basta una presa di corrente e, dal display a LED, la temperatura è sempre sotto controllo.**

Effective personal fan heater everywhere you are. A perfect accessory for your personal comfort. Ideal for small desks or enclosed spaces. All it takes is a power outlet and, from the LED display, the temperature is always under control.



**Display a LED e timer di spegnimento programmabile**  
LED display and programmable switch-off timer



**Pulsante di accensione e spegnimento**  
On/off button



**Versatile, da portare ovunque con te**  
Versatile, to take anywhere with you

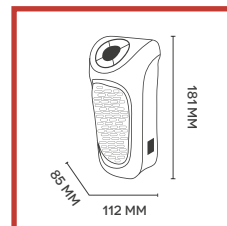

**Dimensioni**  
Dimensions



ARGO MIO

## COMFORT IN VIAGGIO

- › Ideale per uso personale
- › Molto versatile: da portare ovunque con sé
- › Pratico: basta un presa di corrente per avere il comfort desiderato
- › Ideale per roulotte e camper
- › Molto utile in viaggio
- › Consumo pochissimo: max. 350W
- › Dotato di display a LED, per indicare temperatura e timer
- › Temperatura regolabile (5-32°C)
- › Timer di spegnimento programmabile (1-12 ore)
- › Dispositivo di sicurezza anti-surriscaldamento

## COMFORT ON TRIP

- › Ideal for personal use
- › Very versatile: to take anywhere with you
- › Practical: just one socket for the desired comfort
- › Ideal for trailer and camper
- › Very useful when traveling
- › Very little consumption: max. 350W
- › Equipped with LED display, to indicate temperature and timer
- › Adjustable temperature (5-32°C)
- › Programmable switch-off timer (1-12 hours)
- › Overheating safety device

EAN 8013557518951

MODELLO / MODEL		ARGO MIO
FUNZIONI SPECIALI - APPLICAZIONI / SPECIAL FUNCTION - APPLICATIONS		• DA PRESA / PLUG-IN
MODALITÀ DI RISCALDAMENTO / HEATING MODES		COMFORT
MODALITÀ DI RISCALDAMENTO - LIVELLI DI POTENZA / HEATING MODES - POWER LEVELS	NO.	1
VOLUME RISCALDABILE / HEATING VOLUME	M <sup>3</sup>	10
APPARECCHIO PORTATILE / PORTABLE UNIT		•
TERMOSTATO DIGITALE / DIGITAL THERMOSTAT		•
TIMER OFF / OFF TIMER		1-12H
COMANDI A TASTI / BUTTON KNOB CONTROLS		•
DISPLAY A LED / LED DISPLAY		•
VENTILAZIONE FORZATA / FORCED VENTILATION		•
RESISTENZA CERAMICA / CERAMIC HEATING ELEMENT		•
TENSIONE DI ALIMENTAZIONE / POWER SUPPLY	V/F/HZ	220-240/1/50
POTENZA ASSORBITA / POWER INPUT	W	350
PROTEZIONE PTC / PTC PROTECTION		•
DISPOSITIVO ANTISURRISCALDAMENTO / OVERHEATING SAFETY DEVICE		•
DIMENSIONI (H./L./P.) / DIMENSIONS (H/W/D)	MM	181/112/85
PESO / WEIGHT	KG	0,47

**Caminetto elettrico ceramico**  
Ceramic electric fireplace

## ARGO PEPITA

Tepore e atmosfera avvolgente per questo caminetto elettrico ceramico. Posizionabile ovunque grazie alla comoda maniglia posteriore. Le dimensioni contenute consentono di godere del suo comfort in ogni spazio della casa anche in vacanza.

This ceramic electric fireplace will give you warmth and enveloping atmosphere. It can be placed anywhere thanks to the convenient rear handle. Its small dimensions allow you to enjoy its comfort in every space of the house, even on vacation.



PEPITA

PEPITA RED

Disponibile anche nel colore rosso: **ARGO PEPITA RED.**

Also available in red color: **ARGO PEPITA RED.**



**Pannello comandi**  
Control panel



**Pratica maniglia posteriore**  
Practical rear carry handle



**Calore con effetto brazier**  
Heat with brazier effect

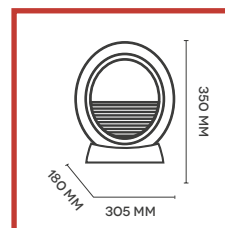

**Dimensioni**  
Dimensions



ARGO PEPITA

## ALLEGRO CALORE CON EFFETTO BRACERE

- › Allegro caminetto elettrico, di colore grigio antracite o rosso
- › Caldo immediato, grazie alla resistenza ceramica
- › Potente ventilatore
- › 2 modalità di riscaldamento: ECO/COMFORT
- › Base oscillante
- › Min./max. consumo elettrico: 750/1500W
- › Pratica maniglia posteriore per il trasporto
- › Doppia protezione elettronica contro i rischi di surriscaldamento
- › Dispositivo di spegnimento automatico in caso di ribaltamento

## CHEERFUL HEAT WITH BRAZIER EFFECT

- › Lively electric fireplace with anthracite grey or red color
- › Instant heat, thanks to the ceramic heating element
- › Powerful fan
- › 2 heating modes: ECO/COMFORT
- › Swinging base
- › Min./max. power consumption: 750/1500W
- › Practical rear carry handle
- › Double electronic protection against overheating
- › Automatic switch-off device in case of overturning

EAN ARGO PEPITA 8013557518289  
EAN ARGO PEPITA RED 8013557518302

MODELLO / MODEL		ARGO PEPITA
MODALITÀ DI RISCALDAMENTO / HEATING MODES		ECO/COMFORT
MODALITÀ DI RISCALDAMENTO - LIVELLI DI POTENZA / HEATING MODES - POWER LEVELS	NO.	2
VOLUME RISCALDABILE / HEATING VOLUME	M³	50
SPECIALE EFFETTO FUOCO ARDENTE / SPECIAL BLAZING FIRE EFFECT		•
APPARECCHIO PORTATILE / PORTABLE UNIT		•
COMANDI A TASTI / BUTTON KNOB CONTROLS		•
VENTILAZIONE FORZATA / FORCED VENTILATION		•
VENTILATORE ASSIALE / AXIAL FAN		•
RESISTENZA CERAMICA / CERAMIC HEATING ELEMENT		•
TENSIONE DI ALIMENTAZIONE / POWER SUPPLY	V/F/HZ	220-240/1/50
POTENZA ASSORBITA / POWER INPUT	W	750/1500
DISPOSITIVO ANTISURRISCALDAMENTO / OVERHEATING SAFETY DEVICE		•
DISPOSITIVO ANTIRIBALTAMENTO / ANTI-TIPPING SAFETY DEVICE		•
DIMENSIONI (H./L./P.) / DIMENSIONS (H/W/D)	MM	350/305/180
PESO / WEIGHT	KG	2

**Caminetto elettrico ceramico**  
Ceramic electric fireplace

## ARGO WAVE

Elegante e contemporaneo. Un elemento di arredo che s'inserisce nei contesti più metropolitani. Installabile anche a parete. Il fronte, in cristallo temprato, occupa un'ampia superficie e consente di apprezzare l'effetto fuoco a tutta vista, come un vero camino.

Elegant and contemporary. It's a piece of furniture that fits into the most metropolitan contexts. It can also be installed on the wall. The front panel is made of tempered glass, and allows you to appreciate a full-view fire effect, thanks to its big dimensions, just like a real fireplace.



**Sensore finestra aperta con dispositivo di spegnimento automatico.**

Window sensor with switch-off device



**Pannello di controllo laterale**  
Side control panel



**Supporti per appensione a parete forniti**  
Brackets for wall mounting provided



**Telecomando a infrarossi**  
Infrared remote control

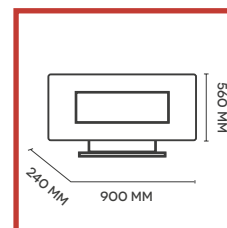

**Dimensioni**  
Dimensions





ARGO WAVE

## ELEGANTE E SUGGESTIVO COME UN CAMINO VERO

- › **Apparecchio portatile o da installare a parete (supporti forniti)**
- › **Ampia superficie frontale, in cristallo temperato, colore nero**
- › **Produce calore immediato, grazie alla resistenza ceramica**
- › **Dotato di potente ventilatore**
- › **5 effetti fiamma, grazie a LED alta efficienza**
- › **Illuminazione laterale opzionale con LED colorati**
- › **Termostato digitale: ampia scelta di temperature impostabili**
- › **Max. consumo elettrico: 1500W**
- › **Timer di spegnimento 1-9 ore**
- › **Timer settimanale**
- › **Sensore finestra aperta con dispositivo di spegnimento automatico**
- › **Dispositivo di sicurezza anti-surriscaldamento**

## ELEGANT AND EVOCATIVE LIKE A REAL FIREPLACE

- › Free standing or to be installed on the wall (brackets provided)
- › Large frontal area, tempered glass, black
- › Produces immediate heat, thanks to the ceramic resistance
- › Equipped with powerful fan
- › 5 flame effects, thanks to high efficiency LEDs
- › Optional side lighting with colored LEDs
- › Digital thermostat; you can choose from a wide range of temperatures
- › Max electric consumption: 1500W
- › Off Timer 1-9 hours
- › Weekly timer
- › Window sensor with switch-off device
- › Overheating safety device

EAN 8013557518654

MODELLO / MODEL		ARGO WAVE
FUNZIONI SPECIALI - APPLICAZIONI / SPECIAL FUNCTION - APPLICATIONS		<ul style="list-style-type: none"> <li>• <b>TIMER SETTIMANALE / WEEKLY TIMER</b></li> <li>• <b>SENSORE FINESTRA APERTA / OPEN WINDOW SENSOR</b></li> </ul>
MODALITÀ DI RISCALDAMENTO / HEATING MODES		COMFORT
MODALITÀ DI RISCALDAMENTO - LIVELLI DI POTENZA / HEATING MODES - POWER LEVELS	NO.	1
VOLUME RISCALDABILE / HEATING VOLUME	M <sup>3</sup>	10
SPECIALE EFFETTO FUOCO ARDENTE / SPECIAL BLAZING FIRE EFFECT		•
LED DECORATIVI LATERALI / SIDE DECORATIVE LEDES		•
APPARECCHIO PORTATILE / PORTABLE UNIT		•
POSSIBILITÀ DI INSTALLAZIONE FISSA A PARETE / WALL-MOUNTED FIXED INSTALLATION		•
TERMOSTATO DIGITALE / DIGITAL THERMOSTAT		•
TIMER DI SPEGNIMENTO / OFF TIMER		1-9H
TELECOMANDO A RAGGI INFRAROSSI / INFRARED REMOTE CONTROL		•
COMANDI A MEMBRANA / MEMBRANE CONTROLS		•
VENTILAZIONE FORZATA / FORCED VENTILATION		•
VENTILATORE TANGENZIALE / TANGENTIAL FAN		•
RESISTENZA CERAMICA / CERAMIC HEATING ELEMENT		•
TENSIONE DI ALIMENTAZIONE / POWER SUPPLY	V/F/HZ	220-240/1/50
POTENZA ASSORBITA / POWER INPUT	W	1500
PROTEZIONE PTC / PTC PROTECTION		•
DISPOSITIVO ANTISURRISCALDAMENTO / OVERHEATING SAFETY DEVICE		•
DIMENSIONI (H./L./P.) / DIMENSIONS (H/W/D)	MM	560/900/240
DIMENSIONI SENZA BASE (H./L./P.) / DIMENSIONS WITHOUT BASE (H/W/D)		440/900/100
PESO / WEIGHT	KG	17,8

**Termoventilatore con resistenza a filo**  
Fan heater with wire-wound heating element

## ARGO POP

Design divertente e colori allegri attribuiscono agli ambienti energia positiva. La pratica maniglia consente il trasferimento ovunque con estrema facilità. E' dotato di termostato regolabile e di controllo automatico della temperatura.

Its fun design and cheerful colors give the rooms positive energy. The practical handle allows easy transportability anywhere. It is equipped with an adjustable thermostat and automatic temperature control.

POP FRUIT



POP ICE

POP GREEN

POP CORAL



**Manopole per la regolazione del termostato e delle modalità di funzionamento**  
Knobs for adjusting the thermostat and operating mode



**Pratica maniglia per il trasporto**  
Practical carrying handle



**Nuovo colore ispirato al Pantone "Living Coral" dell'anno**  
New color inspired by the Pantone "Living Coral" of the year

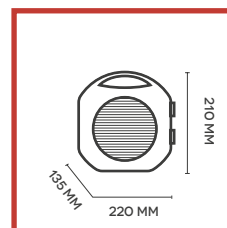

**Dimensioni**  
Dimensions



ARGO POP

## ENERGIA POSITIVA PER UN COMFORT POP

- › Design allegro, di color corallo, giallo, verde o bianco puro
- › 2 modalità di riscaldamento: ECO/COMFORT
- › Ventilazione estiva
- › Termostato ambiente regolabile
- › Controllo automatico della temperatura
- › Min./max. consumo elettrico: 1000/2000W
- › Pratica maniglia per il trasporto
- › Doppio isolamento elettrico
- › Dispositivo di spegnimento automatico in caso di ribaltamento

Disponibile nei colori:

- giallo (ARGO POP FRUIT)
- corallo (ARGO POP CORAL)
- verde (ARGO POP GREEN)
- bianco (ARGO POP ICE).

## POSITIVE ENERGY FOR A POP COMFORT

- › Lively design with coral, yellow, green or pure white finishing
- › 2 heating modes: ECO/COMFORT
- › Cold ventilation
- › Adjustable room thermostat
- › Automatic temperature control
- › Min./max. power consumption: 1000/2000W
- › Practical carrying handle
- › Double electrical insulation
- › Automatic switch-off device in case of overturning

Also available in these colors:

- yellow (ARGO POP FRUIT)
- coral (ARGO POP CORAL)
- green (ARGO POP GREEN)
- white (ARGO POP ICE)

EAN ARGO POP FRUIT 8013557517357

EAN ARGO POP CORAL 8013557518760

EAN ARGO POP GREEN 8013557517909

EAN ARGO POP ICE 8013557517923

MODELLO / MODEL		ARGO POP
MODALITÀ DI RISCALDAMENTO / HEATING MODES		ECO/COMFORT
MODALITÀ DI RISCALDAMENTO - LIVELLI DI POTENZA / HEATING MODES - POWER LEVELS	NO.	2
VOLUME RISCALDABILE / HEATING VOLUME	M <sup>3</sup>	60
VENTILAZIONE ESTIVA / SUMMER VENTILATION		•
APPARECCHIO PORTATILE / PORTABLE UNIT		•
TERMOSTATO MANUALE / MANUAL THERMOSTAT		•
COMANDI A TASTI-MANOPOLA / BUTTON KNOB CONTROLS		•
VENTILAZIONE FORZATA / FORCED VENTILATION		•
VENTILATORE ASSIALE / AXIAL FAN		•
RESISTENZA A FILO / WIRE-WOUND HEATING ELEMENT		•
TENSIONE DI ALIMENTAZIONE / POWER SUPPLY	V/F/HZ	220-240/1/50
POTENZA ASSORBITA / POWER INPUT	W	1000/2000
DISPOSITIVO ANTISURRISCALDAMENTO / OVERHEATING SAFETY DEVICE		•
DISPOSITIVO ANTIRIBALTAMENTO / ANTI-TIPPING SAFETY DEVICE		•
DIMENSIONI (H./L./P.) / DIMENSIONS (H/W/D)	MM	210/220/135
PESO / WEIGHT	KG	1

**Termoventilatore con resistenza a filo**  
Fan heater with wire-wound heating element

## ARGO SCILLA

Un termoventilatore di facile acquisto, dalle prestazioni garantite che può inserirsi perfettamente in uno spazio di casa e/o ufficio. La forma ed il colore totale, che invade anche la griglia in accordo con l'apparecchio, lo rendono un divertente complemento d'arredo.

An easy to buy fan heater, with guaranteed performance that can fit perfectly into a home and/or office space. The shape and color, which also invades the grille in accordance with the appliance, make it a fun furnishing accessory.



SCILLA WHITE

SCILLA RED

Disponibile nei colori rosso (ARGO SCILLA RED) e bianco (ARGO SCILLA WHITE).

Also available in these colors: red (ARGO SCILLA RED) and white (ARGO SCILLA WHITE).



**Manopola per la regolazione del termostato**  
Knobs for adjusting the thermostat



**Manopole per la regolazione delle modalità di funzionamento**  
Knobs for adjusting the operating mode



**Pratica maniglia per il trasporto**  
Practical carrying handle

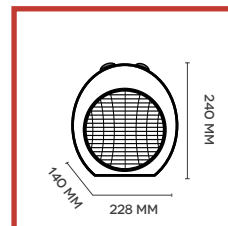

**Dimensioni**  
Dimensions



ARGO SCILLA

## CALDO CON FORME E COLORI

- › Design giocoso dalle linee arrotondate
- › Colori bianco puro (SCILLA) o rosso intenso (SCILLA RED)
- › Finitura matt
- › 2 modalità di riscaldamento: ECO/COMFORT
- › Ventilazione estiva
- › Termostato ambiente regolabile
- › Controllo automatico della temperatura
- › Min./max. consumo elettrico: 1000/2000W
- › Pratica maniglia integrata per il trasporto
- › Doppia protezione elettronica contro i rischi di surriscaldamento
- › Dispositivo di spegnimento automatico in caso di ribaltamento

## HEATING WITH SHAPES AND COLORS

- › Fun design with rounded lines
- › Colors pure white (SCILLA) or deep red (SCILLA RED)
- › Matt finish
- › 2 heating modes: ECO/COMFORT
- › Cold ventilation
- › Adjustable room thermostat
- › Automatic temperature control
- › Min./max. consumption 1000/2000W
- › Practical integrated carrying handle
- › Double electronic protection against overheating risks
- › Automatic switch-off device in case of overturning

EAN ARGO SCILLA RED 8013557518821

EAN ARGO SCILLA WHITE 8013557518807

MODELLO / MODEL		ARGO SCILLA
MODALITÀ DI RISCALDAMENTO / HEATING MODES		ECO/COMFORT
MODALITÀ DI RISCALDAMENTO - LIVELLI DI POTENZA / HEATING MODES - POWER LEVELS	NO.	2
VOLUME RISCALDABILE / HEATING VOLUME	M <sup>3</sup>	60
VENTILAZIONE ESTIVA / SUMMER VENTILATION		•
APPARECCHIO PORTATILE / PORTABLE UNIT		•
TERMOSTATO MANUALE / MANUAL THERMOSTAT		•
COMANDI A MANOPOLA / KNOB CONTROLS		•
RESISTENZA A FILO / WIRE-WOUND HEATING ELEMENT		•
TENSIONE DI ALIMENTAZIONE / POWER SUPPLY	V/F/HZ	220-240/1/50
POTENZA ASSORBITA / POWER INPUT	W	1000/2000
DISPOSITIVO ANTISURRISCALDAMENTO / OVERHEATING SAFETY DEVICE		•
DISPOSITIVO ANTIRIBALTAMENTO / ANTI-TIPPING SAFETY DEVICE		•
DIMENSIONI (H./L./P.) / DIMENSIONS (H/W/D)	MM	240/228/140
PESO / WEIGHT	KG	1

**Termoventilatore con resistenza a filo**  
Fan heater with wire-wound heating element

## ARGO VERTIGO

Più grande di un termoventilatore di questa categoria, arreda con originalità e dona un tocco di vivacità. La maniglia è integrata e ne facilita la trasferibilità. I particolari sono di colore grigio medio e risaltano sul bianco e sul bordeaux delle due versioni disponibili.

Bigger than a fan heater in this category, it furnishes with originality and gives a touch of liveliness. The handle is integrated and facilitates transferability. The details are gray and stand out in the white and burgundy of the two available versions.



VERTIGO

VERTIGO COLOR

Disponibile anche nel colore bordeaux: ARGOM VERTIGO COLOR.

Also available in bordeaux color: ARGOM VERTIGO COLOR.



**Manopole per la regolazione delle modalità di funzionamento**  
Knobs for adjusting the operating mode



**Manopola per la regolazione del termostato**  
Knobs for adjusting the thermostat



**Pratica maniglia per il trasporto**  
Practical carrying handle

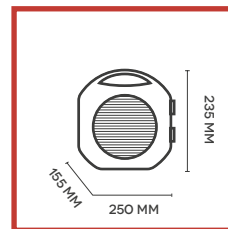

**Dimensioni**  
Dimensions



ARGO VERTIGO

## BRILLANTEZZA E COLORE

- > Design giocoso
- > Finitura lucida di colore bianco puro (VERTIGO) o bordeaux (VERTIGO COLOR), con dettagli in grigio medio
- > 2 modalità di riscaldamento: ECO/COMFORT
- > Ventilazione estiva
- > Termostato ambiente regolabile
- > Min./max. consumo elettronico 1000/2000W
- > Pratica maniglia per il trasporto
- > Doppia protezione elettronica contro i rischi di surriscaldamento
- > Dispositivo di spegnimento automatico in caso di ribaltamento

## BRILLIANCE AND COLOR

- > Playful design
- > Hi-gloss finish in pure white (VERTIGO) or bordeaux (VERTIGO COLOR), with details in medium grey
- > 2 heating modes: ECO/COMFORT
- > Cold ventilation
- > Adjustable room thermostat
- > Min./max. consumption 1000/2000W
- > Practical carrying handle
- > Double electronic protection against risks of overheating
- > Automatic switch-off device in case of overturning

EAN ARGO VERTIGO 8013557518524

EAN ARGO VERTIGO COLOR 8013557518548

MODELLO / MODEL		ARGO VERTIGO
MODALITÀ DI RISCALDAMENTO / HEATING MODES		ECO/COMFORT
MODALITÀ DI RISCALDAMENTO - LIVELLI DI POTENZA / HEATING MODES - POWER LEVELS	NO.	2
VOLUME RISCALDABILE / HEATING VOLUME	M <sup>3</sup>	60
VENTILAZIONE ESTIVA / SUMMER VENTILATION		•
APPARECCHIO PORTATILE / PORTABLE UNIT		•
TERMOSTATO MANUALE / MANUAL THERMOSTAT		•
COMANDI A TASTI-MANOPOLA / BUTTON KNOB CONTROLS		•
VENTILAZIONE FORZATA / FORCED VENTILATION		•
VENTILATORE ASSIALE / AXIAL FAN		•
RESISTENZA A FILO / WIRE-WOUND HEATING ELEMENT		•
TENSIONE DI ALIMENTAZIONE / POWER SUPPLY	V/F/HZ	220-240/1/50
POTENZA ASSORBITA / POWER INPUT	W	1000/2000
DISPOSITIVO ANTISURRISCALDAMENTO / OVERHEATING SAFETY DEVICE		•
DISPOSITIVO ANTIRIBALTAMENTO / ANTI-TIPPING SAFETY DEVICE		•
DIMENSIONI (H./L./P.) / DIMENSIONS (H/W/D)	MM	235/250/155
PESO / WEIGHT	KG	1

**Termoventilatore con resistenza a filo**  
Fan heater with wire-wound heating element

## ARGO KIRA

Riscalda e arreda con vivacità, per questo può stare in ambiente anche durante l'estate perché è dotato di ventilazione estiva. Ben si adatta agli spazi come camerette e/o ufficio. Occupa una superficie ridotta e rende divertente il suo utilizzo.

It heats and furnishes with a touch of happiness and it fits well everywhere, furthermore it's useful in the summer, as it is also equipped with simple ventilation. It's perfect for rooms such as kids' rooms and /or offices. It occupies a small area and it's fun to use.



KIRA ICE

KIRA

Disponibile anche nel colore bianco/nero: ARGO KIRA ICE.

Also available in white/black color: ARGO KIRA ICE.



**Manopole per la regolazione del termostato e delle modalità di funzionamento**  
Knobs for adjusting the thermostat and operating mode



**Dispositivo di sicurezza antiribaltamento**  
Anti-tipping safety device



**Pratica maniglia per il trasporto**  
Practical carrying handle

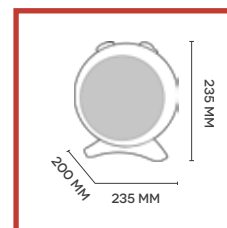

**Dimensioni**  
Dimensions





ARGO KIRA

## GIOVANE E DIVERTENTE

- > Design divertente, colore azzurro polvere (KIRA) o bianco matt (KIRA ICE)
- > 2 modalità di riscaldamento: ECO/COMFORT
- > Ventilazione estiva
- > Termostato ambiente regolabile
- > Controllo automatico della temperatura
- > Min./max. consumo elettronico 1000/2000W
- > Pratica maniglia per il trasporto
- > Doppia protezione elettronica contro i rischi di surriscaldamento
- > Dispositivo di spegnimento automatico in caso di ribaltamento

## YOUNG AND FUN

- > Funny design, light blue (KIRA) and white matt colour (KIRA ICE)
- > 2 heating modes: ECO/COMFORT
- > Cold ventilation
- > Adjustable room thermostat
- > Min./max. power consumption: 1000/2000W
- > Automatic temperature control
- > Convenient handle for the transport
- > Double electronic protection against overheating
- > Automatic switch-off device in case of overturning

EAN ARGO KIRA 8013557518463

EAN ARGO KIRA ICE 8013557518500

MODELLO / MODEL		ARGO KIRA
MODALITÀ DI RISCALDAMENTO / HEATING MODES		ECO/COMFORT
MODALITÀ DI RISCALDAMENTO - LIVELLI DI POTENZA / HEATING MODES - POWER LEVELS	NO.	2
VOLUME RISCALDABILE / HEATING VOLUME	M <sup>3</sup>	60
VENTILAZIONE ESTIVA / SUMMER VENTILATION		•
APPARECCHIO PORTATILE / PORTABLE UNIT		•
TERMOSTATO MANUALE / MANUAL THERMOSTAT		•
COMANDI A TASTI-MANOPOLA / BUTTON KNOB CONTROLS		•
VENTILAZIONE FORZATA / FORCED VENTILATION		•
VENTILATORE ASSIALE / AXIAL FAN		•
RESISTENZA A FILO / WIRE-WOUND HEATING ELEMENT		•
TENSIONE DI ALIMENTAZIONE / POWER SUPPLY	V/F/HZ	220-240/1/50
POTENZA ASSORBITA / POWER INPUT	W	1000/2000
DISPOSITIVO ANTISURRISCALDAMENTO / OVERHEATING SAFETY DEVICE		•
DISPOSITIVO ANTIRIBALTAMENTO / ANTI-TIPPING SAFETY DEVICE		•
DIMENSIONI (H./L./P.) / DIMENSIONS (H/W/D)	MM	235/235/200
PESO / WEIGHT	KG	1,8

**Termoventilatore con resistenza a filo**  
Fan heater with wire-wound heating element

## ARGO ORANGE & KOBALTO

Design divertente e colori allegri attribuiscono agli ambienti energia positiva. La pratica maniglia consente il trasferimento ovunque con estrema facilità. E' dotato di termostato regolabile e di controllo automatico della temperatura.

Fun design and cheerful colors give rooms positive energy. The practical handle allows easy transferability anywhere. It is equipped with an adjustable thermostat and automatic temperature control.



KOBALTO

ORANGE

Disponibile anche nei colori: arancio (ARGO ORANGE) e blu (ARGO KOBALTO).

Also available in these colors: orange (ARGO ORANGE) e blu (ARGO KOBALTO).



**Manopole per la regolazione del termostato e delle modalità di funzionamento**  
Knobs for adjusting the thermostat and operating mode



**Pratica maniglia per il trasporto**  
Practical carrying handle



**Dettagli silver**  
Silver details

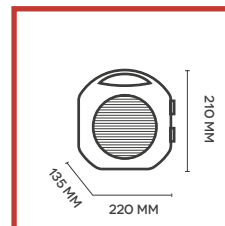

**Dimensioni**  
Dimensions



ARGO ORANGE & KOBALTO

## ENERGIA POSITIVA PER UN COMFORT POP

- > Design giocoso, di color arancione (ORANGE) o blu (KOBALTO), con dettagli argento
- > 2 modalità di riscaldamento: ECO/COMFORT
- > Ventilazione estiva
- > Termostato ambiente regolabile
- > Min./max. consumo elettronico 1000/2000W
- > Pratica maniglia per il trasporto
- > Doppia protezione elettronica contro i rischi di surriscaldamento
- > Dispositivo di spegnimento automatico in caso di ribaltamento

## POSITIVE ENERGY FOR A POP COMFORT

- > Funny design, hi-gloss finish in orange (ORANGE) or blue (KOBALTO) colour, with silver details
- > 2 heating modes: ECO/COMFORT
- > Cold ventilation
- > Adjustable room thermostat
- > Min./max. consumption 1000/2000W
- > Practical carrying handle
- > Double electronic protection against risks of overheating
- > Automatic switch-off device in case of overturning

EAN ARGO ORANGE 8013557518692

EAN ARGO KOBALTO 8013557518715

MODELLO / MODEL		ARGO ORANGE/KOBALTO
MODALITÀ DI RISCALDAMENTO / HEATING MODES		ECO/COMFORT
MODALITÀ DI RISCALDAMENTO - LIVELLI DI POTENZA / HEATING MODES - POWER LEVELS	NO.	2
VOLUME RISCALDABILE / HEATING VOLUME	M <sup>3</sup>	60
VENTILAZIONE ESTIVA / SUMMER VENTILATION		•
APPARECCHIO PORTATILE / PORTABLE UNIT		•
TERMOSTATO MANUALE / MANUAL THERMOSTAT		•
COMANDI A TASTI-MANOPOLA / BUTTON KNOB CONTROLS		•
VENTILAZIONE FORZATA / FORCED VENTILATION		•
VENTILATORE ASSIALE / AXIAL FAN		•
RESISTENZA A FILO / WIRE-WOUND HEATING ELEMENT		•
TENSIONE DI ALIMENTAZIONE / POWER SUPPLY	V/F/HZ	220-240/1/50
POTENZA ASSORBITA / POWER INPUT	W	1000/2000
DISPOSITIVO ANTISURRISCALDAMENTO / OVERHEATING SAFETY DEVICE		•
DISPOSITIVO ANTIRIBALTAMENTO / ANTI-TIPPING SAFETY DEVICE		•
DIMENSIONI (H./L./P.) / DIMENSIONS (H/W/D)	MM	210/220/135
PESO / WEIGHT	KG	1

**Termoconvettori elettrici con corpo in metallo**  
Electric convectors with metal body

## ARGO JAZZ & JAZZ T

Efficace e pronto all'uso. Per la sua leggerezza è facile da trasportare e semplice da gestire. Aspetto tecnico e colore bianco gli attribuiscono tutte le caratteristiche estetiche di un apparecchio moderno.

Effective and ready to use. Because of its lightness it is easy to transport and easy to manage. Its technical look and white color give it all the aesthetic characteristics of a modern appliance.



JAZZ T

JAZZ



**Manopole per la regolazione del termostato e delle modalità (JAZZ)**

Knobs for adjusting the thermostat and operating mode (JAZZ)



**Manopola per timer on/off 24h (JAZZ T)**  
Knob for on/off timer 24h (JAZZ T)



**Maniglie laterali per il trasporto**

Side carrying handles

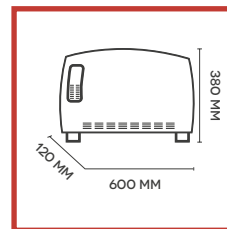

**Dimensioni**  
Dimensions



ARGO JAZZ & JAZZZ T

**LA CONSOLLE DA PORTARE OVUNQUE CON TE**

- > Design moderno in stile consolle
- > Leggerissimo e facile da usare
- > 3 modalità di riscaldamento: ECO/COMFORT/SUPER
- > Termostato ambiente per la regolazione della temperatura
- > Min./max. consumo elettronico 750/2000W
- > Dotato di potente ventilatore (funzione Turbo)
- > Maniglie laterali per il trasporto
- > Dispositivo di sicurezza contro il surriscaldamento
- > Timer di accensione e spegnimento 24 ore (JAZZ T)

**THE CONSOLE THAT GOES ANYWHERE WITH YOU**

- > Modern console-style design
- > Extremely light and easy to use
- > 3 heating modes: ECO/COMFORT/SUPER
- > Room thermostat for temperature regulation
- > Min./max. consumption 750/2000W
- > Equipped with powerful fan (Turbo function)
- > Side carrying handles
- > Overheating safety device
- > Switch on/off timer 24 hours (JAZZ T)

EAN ARGO JAZZ 8013557511310

EAN ARGO JAZZ T 8013557511327

MODELLO / MODEL		ARGO JAZZ/JAZZ T
MODALITÀ DI RISCALDAMENTO / HEATING MODES		ECO/COMFORT/SUPER
MODALITÀ DI RISCALDAMENTO - LIVELLI DI POTENZA / HEATING MODES - POWER LEVELS	NO.	3
VOLUME RISCALDABILE / HEATING VOLUME	M³	60
APPARECCHIO PORTATILE / PORTABLE UNIT		•
TERMOSTATO MANUALE / MANUAL THERMOSTAT		•
TIMER ON-OFF MANUALE / MANUAL SWITCH ON-OFF TIMER		• JAZZ T
COMANDI A TASTI-MANOPOLA / BUTTON KNOB CONTROLS		•
TIPOLOGIA RISCALDAMENTO / HEATING TYPE		CONVEZIONE NATURALE / NATURAL CONVECTION
VENTILAZIONE FORZATA / FORCED VENTILATION		•
VENTILATORE ASSIALE / AXIAL FAN		•
RESISTENZA A FILO / WIRE-WOUND HEATING ELEMENT		•
TENSIONE DI ALIMENTAZIONE / POWER SUPPLY	V/F/HZ	220-240/1/50
POTENZA ASSORBITA / POWER INPUT	W	750/1250/2000
DISPOSITIVO ANTISURRISCALDAMENTO / OVERHEATING SAFETY DEVICE		•
DIMENSIONI (H./L./P.) / DIMENSIONS (H/W/D)	MM	380/600/120
DIMENSIONI SENZA SUPPORTI-RUOTE (H./L./P.) / DIMENSIONS WITHOUT MOUNTS-WHEELS (H/W/D)		340/600/100
PESO / WEIGHT	KG	3

**Termoconvettori elettrici con corpo in metallo**  
Electric convectors with metal body

## ARGO MINIMAL

Semplicità e pulizia totale della forma. Si apprezza il design minimale che ben si fonde al total white della scocca sul cui fronte alloggia il display a LED. Le linee essenziali ne fanno un elemento d'arredo versatile e perfetto per ambienti contemporanei.

Simplicity and total integrity of shape. You can appreciate the minimal design that blends well with the total white of the body on which the LED display is located. The minimal lines make it a versatile and perfect furnishing element for contemporary environments.



**Display a LED discreto con comandi soft-touch**  
Discreet LED display with soft-touch keys



**Cura dei dettagli**  
Attention to details



**Telecomando slim**  
Slim remote control

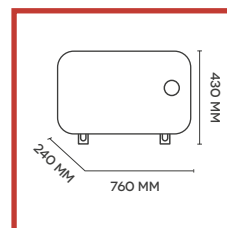

**Dimensioni**  
Dimensions



## ARGO MINIMAL

### DESIGN MINIMAL, ANCHE PER IL TUO BAGNO

- > Ultra-leggero e fashion design
- > IP24 – ideale per utilizzo in bagno
- > 2 modalità di riscaldamento: ECO/COMFORT
- > Termostato digitale per la regolazione della temperatura ambiente
- > Consumo elettrico min./max.: 750/1500W
- > Display a LED discreto con comandi soft-touch
- > Timer digitale di spegnimento 1-24h
- > Telecomando slim
- > Elemento riscaldante in alluminio
- > Dispositivo di sicurezza contro il surriscaldamento

### MINIMAL DESIGN, ALSO FOR YOUR BATHROOM

- > Ultra-light and fashion design
- > IP24 – ideal for bathroom
- > 2 heating modes: ECO/COMFORT
- > Electronic thermostat for room temperature regulation
- > Min./Max. electric consumption: 750/1500W
- > Discreet LED display with soft-touch keys
- > Digital operating timer 1-24h
- > Slim remote control
- > Aluminum heating element
- > Safety device against overheating

EAN 8013557511334

MODELLO / MODEL		ARGO MINIMAL
FUNZIONI SPECIALI – APPLICAZIONI / SPECIAL FUNCTION – APPLICATIONS		IP24-PROTEZIONE PER UTILIZZO IN BAGNO / IP24-PROTECTION RATING FOR BATHROOM USE
MODALITÀ DI RISCALDAMENTO / HEATING MODES		ECO/COMFORT
MODALITÀ DI RISCALDAMENTO – LIVELLI DI POTENZA / HEATING MODES – POWER LEVELS	NO.	2
VOLUME RISCALDABILE / HEATING VOLUME	M <sup>3</sup>	50
APPARECCHIO PORTATILE / PORTABLE UNIT		•
TERMOSTATO DIGITALE / DIGITAL THERMOSTAT		•
TIMER DI SPEGNIMENTO DIGITALE / DIGITAL SWITCH-OFF TIMER		1-24H
TELECOMANDO A INFRAROSSI / INFRARED REMOTE CONTROL		•
COMANDI A SENSORE CAPACITIVO / CAPACITIVE SENSOR CONTROLS		•
TIPOLOGIA RISCALDAMENTO / HEATING TYPE		CONVEZIONE NATURALE / NATURAL CONVECTION
RESISTENZA A FILO / WIRE-WOUND HEATING ELEMENT		•
TENSIONE DI ALIMENTAZIONE / POWER SUPPLY	V/F/HZ	220-240/1/50
POTENZA ASSORBITA / POWER INPUT	W	750/1500
DISPOSITIVO ANTISURRISCALDAMENTO / OVERHEATING SAFETY DEVICE		•
DIMENSIONI (H./L./P.) / DIMENSIONS (H/W/D)	MM	430/760/240
DIMENSIONI SENZA SUPPORTI-RUOTE (H./L./P.) / DIMENSIONS WITHOUT MOUNTS-WHEELS (H/W/D)		380/760/90
PESO / WEIGHT	KG	4,8

**Termoconvettori elettrici con corpo in metallo**  
Electric convectors with metal body

## ARGO MINIMAL WEEK

Semplicità e pulizia totale della forma. Se installato a parete può sembrare un tutt'uno con essa. Il bianco puro della superficie è interrotto dal silver del pannello di controllo dotato di timer settimanale. Perfetto per il bagno, ideale per ambienti contemporanei.

Simplicity and total cleanliness of the shape. If installed on the wall it may look as one with it. The pure white of the surface is interrupted by the silver of the control panel, which is equipped with a weekly timer. Perfect for the bathroom, ideal for contemporary settings.



**Display a LED discreto con comandi soft-touch**  
Discreet LED display with soft-touch keys



**Staffe per installazione a parete incluse**  
Wall mounting brackets included



**Telecomando slim**  
Slim remote control

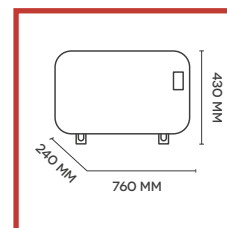

**Dimensioni**  
Dimensions





ARGO MINIMAL WEEK

## DESIGN MINIMAL, PER UN CALDO PROGRAMMABILE GIORNO PER GIORNO

- > Ultra-leggero e fashion design
- > Dotato di timer settimanale, con diverse opzioni per la programmazione settimanale di accensione e spegnimento
- > Protezione IP24 – ideale per utilizzo in bagno
- > 2 modalità di riscaldamento: ECO/COMFORT
- > Termostato digitale per la regolazione della temperatura ambiente
- > Min./max. consumo elettrico: 750/1500W
- > Display a LED discreto con comandi soft-touch
- > Telecomando slim
- > Elemento riscaldante in alluminio
- > Staffe per installazione a parete incluse
- > Dispositivo di sicurezza contro il surriscaldamento

## MINIMAL DESIGN, FOR A PROGRAMMABLE WARMTH DAY BY DAY

- > Ultra-light and fashion design
- > Equipped with a weekly timer, with different options for weekly switching on and off
- > IP24 – ideal for bathroom
- > 2 heating modes: ECO/COMFORT
- > Electronic thermostat for room temperature regulation
- > Min./Max. electric consumption: 750/1500W
- > Discreet LED Display with soft-touch keys
- > Slim remote control
- > Aluminum heating element
- > Wall mounting brackets included
- > Safety device against overheating

EAN 8013557511341

MODELLO / MODEL		ARGO MINIMAL WEEK	
FUNZIONI SPECIALI – APPLICAZIONI / SPECIAL FUNCTION – APPLICATIONS			<ul style="list-style-type: none"> <li>• IP24-PROTEZIONE PER UTILIZZO IN BAGNO / IP24-PROTECTION RATING FOR BATHROOM USE</li> <li>• TIMER SETTIMANALE / WEEKLY TIMER</li> </ul>
MODALITÀ DI RISCALDAMENTO / HEATING MODES			ECO/COMFORT
MODALITÀ DI RISCALDAMENTO – LIVELLI DI POTENZA / HEATING MODES – POWER LEVELS		NO.	2
VOLUME RISCALDABILE / HEATING VOLUME		M <sup>3</sup>	50
APPARECCHIO PORTATILE / PORTABLE UNIT			•
POSSIBILITÀ DI INSTALLAZIONE FISSA A PARETE / WALL-MOUNTED FIXED INSTALLATION			•
THERMOSTATO DIGITALE / DIGITAL THERMOSTAT			•
TELECOMANDO A INFRAROSSI / INFRARED REMOTE CONTROL			•
COMANDI A SENSORE CAPACITIVO / CAPACITIVE SENSOR CONTROLS			•
TIPOLOGIA RISCALDAMENTO / HEATING TYPE			CONVEZIONE NATURALE / NATURAL CONVECTION
RESISTENZA A FILO / WIRE-WOUND HEATING ELEMENT			•
TENSIONE DI ALIMENTAZIONE / POWER SUPPLY		V/F/HZ	220-240/1/50
POTENZA ASSORBITA / POWER INPUT		W	750/1500
DISPOSITIVO ANTISURRISCALDAMENTO / OVERHEATING SAFETY DEVICE			•
DIMENSIONI (H./L./P.) / DIMENSIONS (H/W/D)		MM	430/760/240
DIMENSIONI SENZA SUPPORTI-RUOTE (H./L./P.) / DIMENSIONS WITHOUT MOUNTS-WHEELS (H/W/D)			380/760/90
PESO / WEIGHT		KG	4,8

**Stufa con resistenza in fibra di carbonio**  
Carbon fiber heater



## ARGO LOXO

Total black finitura matt ad eccezione del top che in contrasto domina la torre con il suo effetto lucido nella colorazione del bordeaux. Le resistenze in fibra di carbonio garantiscono un caldo immediato a consumi particolarmente contenuti nella funzione ECO.

Total black with a matt finish with the exception of the top which dominates the tower heater with a glossy effect in burgundy. The carbon fiber resistances guarantee immediate heat with particularly low consumption in the ECO function.



**Pannello di controllo**  
Control panel



**2 resistenze tubolari in fibra di carbonio**  
2 carbon fiber tubular heating elements



**Ampio raggio di oscillazione (70°)**  
Wide range of oscillation (70°)

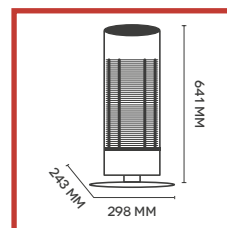

**Dimensioni**  
Dimensions



ARGO LOXO

## MASSIMA EFFICIENZA E CONSUMI RIDOTTI

- > Corpo nero, finitura matt e top rosso hi-gloss, per un tocco d'eleganza
- > 2 resistenze tubolari in fibra di carbonio
- > 2 modalità di riscaldamento: ECO/COMFORT
- > Maniglia posteriore integrata
- > Ampio raggio di oscillazione (70°)
- > Max. consumo elettrico: 800W
- > Griglia metallica di protezione
- > Dispositivo di spegnimento automatico in caso di ribaltamento

## MAXIMUM EFFICIENCY AND MINIMUM CONSUMPTION

- > Black body, matt finish and hi-gloss red top, for a touch of elegance
- > 2 carbon fiber tubular heating elements
- > 2 heating modes: ECO/COMFORT
- > Rear built-in handle
- > Max. electric consumption: 800W
- > Wide range of oscillation (70°)
- > Metal grill for protection
- > Automatic switch-off device in case of overturning

EAN 8013557518999

MODELLO / MODEL		ARGO LOXO
MODALITÀ DI RISCALDAMENTO / HEATING MODES		ECO/COMFORT
MODALITÀ DI RISCALDAMENTO - LIVELLI DI POTENZA / HEATING MODES - POWER LEVELS	NO.	2
VOLUME RISCALDABILE / HEATING VOLUME	M <sup>3</sup>	35
APPARECCHIO PORTATILE / PORTABLE UNIT		•
RISCALDAMENTO PER IRRAGGIAMENTO / HEATING VIA RADIATION		•
RESISTENZE IN FIBRA DI CARBONIO / CARBON FIBER HEATING ELEMENTS		2
ROTAZIONE AUTOMATICA / AUTOMATIC ROTATION		•
TENSIONE DI ALIMENTAZIONE / POWER SUPPLY	V/F/HZ	230/1/50
POTENZA ASSORBITA / POWER INPUT	W	400/800
DISPOSITIVO ANTISURRISCALDAMENTO / OVERHEATING SAFETY DEVICE		•
DISPOSITIVO ANTIRIBALTAMENTO / ANTI-TIPPING SAFETY DEVICE		•
DIMENSIONI (H./L./P.) / DIMENSIONS (H/W/D)	MM	641/298/243
PESO / WEIGHT	KG	2,3

**Stufa con resistenza in fibra di carbonio**  
Carbon fiber heater



## ARGO AMBIENT

Linee squadrate e disegno deciso, la finitura metallizzata attribuisce un aspetto futuristico e la maniglia integrata ne completa il design techno. In stile industrial è perfetto per il living e l'ufficio.

Squared lines and decisive design, the metallic finish gives a futuristic look and the integrated handle completes its techno design. Its industrial style is perfect for the living and the office.



**Pannello comandi e pratica maniglia per il trasporto**  
Control panel and practical carrying handle



**Comodo avvolgicavo**  
Practical cord-winding hook



**Ampio raggio di oscillazione (70°)**  
Wide range of oscillation (70°)

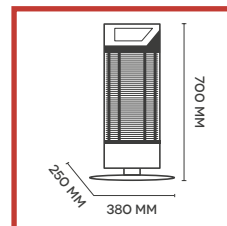

**Dimensioni**  
Dimensions



ARGO AMBIENT

## STILE INDUSTRIAL E GIUSTO COMFORT

- > Design stylish, finitura elegante metallizzata
- > 2 resistenze tubolari in fibra di carbonio
- > Maniglia incorporata
- > 2 modalità di riscaldamento: ECO/COMFORT
- > Ampio raggio di oscillazione (70°)
- > Griglia metallica di protezione
- > Max. consumo elettrico: 800W
- > Dispositivo di sicurezza anti-surriscaldamento
- > Dispositivo di spegnimento automatico in caso di ribaltamento

## INDUSTRIAL STYLE AND RIGHT COMFORT

- > Stylish design, elegant metallic finish
- > 2 carbon fiber tubular heating elements
- > Built-in handle
- > 2 heating modes: ECO/COMFORT
- > Wide range of oscillation (70°)
- > Metal protective grille
- > Max. electric consumption: 800W
- > Overheating safety device
- > Automatic switch-off device in case of overturning

EAN 8013557518098

MODELLO / MODEL		ARGO AMBIENT
MODALITÀ DI RISCALDAMENTO / HEATING MODES		ECO/COMFORT
MODALITÀ DI RISCALDAMENTO - LIVELLI DI POTENZA / HEATING MODES - POWER LEVELS	NO.	2
VOLUME RISCALDABILE / HEATING VOLUME	M³	40
APPARECCHIO PORTATILE / PORTABLE UNIT		•
RISCALDAMENTO PER IRRAGGIAMENTO / HEATING VIA RADIATION		•
RESISTENZE IN FIBRA DI CARBONIO / CARBON FIBER HEATING ELEMENTS		2
ROTAZIONE AUTOMATICA / AUTOMATIC ROTATION		•
TENSIONE DI ALIMENTAZIONE / POWER SUPPLY	V/F/HZ	220-240/1/50
POTENZA ASSORBITA / POWER INPUT	W	500/1000
DISPOSITIVO ANTISURRISCALDAMENTO / OVERHEATING SAFETY DEVICE		•
DISPOSITIVO ANTIRIBALTAMENTO / ANTI-TIPPING SAFETY DEVICE		•
DIMENSIONI (H./L./P.) / DIMENSIONS (H/W/D)	MM	700/380/250
PESO / WEIGHT	KG	2.5

**Radiatore a olio minerale diatermico**  
Diathermic oil-filled radiator



## ARGO SECRET 9/11

Riscalda in modo naturale con ottime prestazioni in termini di resa e di consumi. E' leggerissimo e le sue dimensioni contenute ne facilitano il posizionamento. Il comodo avvolgicavo permette di riporre l'apparecchio sempre in ordine.

It heats naturally with excellent performance in terms of yield and energy consumption. It is very light and its small dimensions facilitate its positioning. The convenient cable reel allows you to keep the appliance tidy.



**Comodo avvolgicavo**  
Practical cord-winding hook



**Manopole per la regolazione del termostato e delle modalità**  
Knobs for adjusting the thermostat and operating mode



**Facile da trasportare grazie alle ruote multidirezionali**  
Easy to transport thanks to multi directional wheels

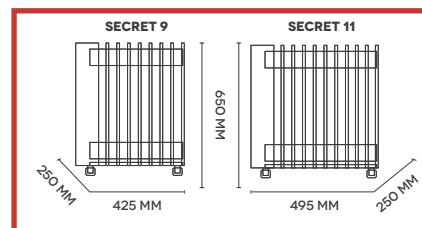

**Dimensioni**  
Dimensions



ARGO SECRET 9/11

## CALORE DIFFUSO E SILENZIO ASSOLUTO

- > Riscalda in modo naturale e silenzioso
- > 9/11 elementi
- > Controllo di potenza (3 livelli)
- > Termostato ambiente regolabile
- > Max. consumo elettrico: 2000W (SECRET 9) 2500W (SECRET 11)
- > LED funzionamento
- > Protezione anti-surriscaldamento
- > Protezione anti-ribaltamento
- > Leggerissimo da trasportare grazie alle ruote multidirezionali
- > Comodo avvolgicavo

## WIDESPREAD HEAT AND ABSOLUTE SILENCE

- > It heats in a natural and quiet way
- > 9/11 elements
- > Power control (3 levels)
- > Adjustable room thermostat
- > Max electric consumption: 2000W (SECRET 9) 2500W (SECRET 11)
- > Operation LED
- > Safety device against overheating
- > Safety device against overturning
- > Very light to carry thanks to multidirectional wheels
- > Convenient cord storage

EAN ARGO SECRET 9 8013557510368

EAN ARGO SECRET 11 8013557510375

MODELLO / MODEL		ARGO SECRET 9	ARGO SECRET 11
MODALITÀ DI RISCALDAMENTO / HEATING MODES		LOW/MED/HIGH	LOW/MED/HIGH
MODALITÀ DI RISCALDAMENTO - LIVELLI DI POTENZA / HEATING MODES - POWER LEVELS	NO.	3	3
VOLUME RISCALDABILE / HEATING VOLUME	M <sup>3</sup>	60	80
APPARECCHIO PORTATILE / PORTABLE UNIT		•	•
RISCALDAMENTO PER CONVEZIONE NATURALE / HEATING VIA NATURAL CONVECTION		•	•
RISCALDAMENTO PER IRRAGGIAMENTO / HEATING VIA RADIATION		•	•
RESISTENZE TUBOLARE / TUBULAR HEATING ELEMENT		•	•
ELEMENTI AD OLIO / MINERAL OIL-FILLED HEATING ELEMENTS		9	11
TENSIONE DI ALIMENTAZIONE / POWER SUPPLY	V/F/HZ	220-240/1/50	220-240/1/50
POTENZA ASSORBITA / POWER INPUT	W	800/1200/2000	1000/1500/2500
DISPOSITIVO ANTISURRISCALDAMENTO / OVERHEATING SAFETY DEVICE		•	•
DISPOSITIVO ANTIRIBALTAMENTO / ANTI-TIPPING SAFETY DEVICE		•	•
DIMENSIONI (H./L./P.) / DIMENSIONS (H/W/D)	MM	650/425/250	650/495/250
PESO / WEIGHT	KG	9,45	11,2

Riscaldatore per esterno in fibra di carbonio  
Electrical patio heater

## ARGO DAPHNE & DIANA

Senza rinunciare alle serate all'aperto questo riscaldatore per esterno è una valida soluzione per gli spazi outdoor di abitazioni e locali pubblici. E' disponibile nella versione a parete (Daphne) e free standing (Diana).

Without giving up outdoor evenings, this outdoor heater is a valid solution for outdoor spaces in private homes and public places. It is available in the wall version (Daphne) and free standing (Diana).

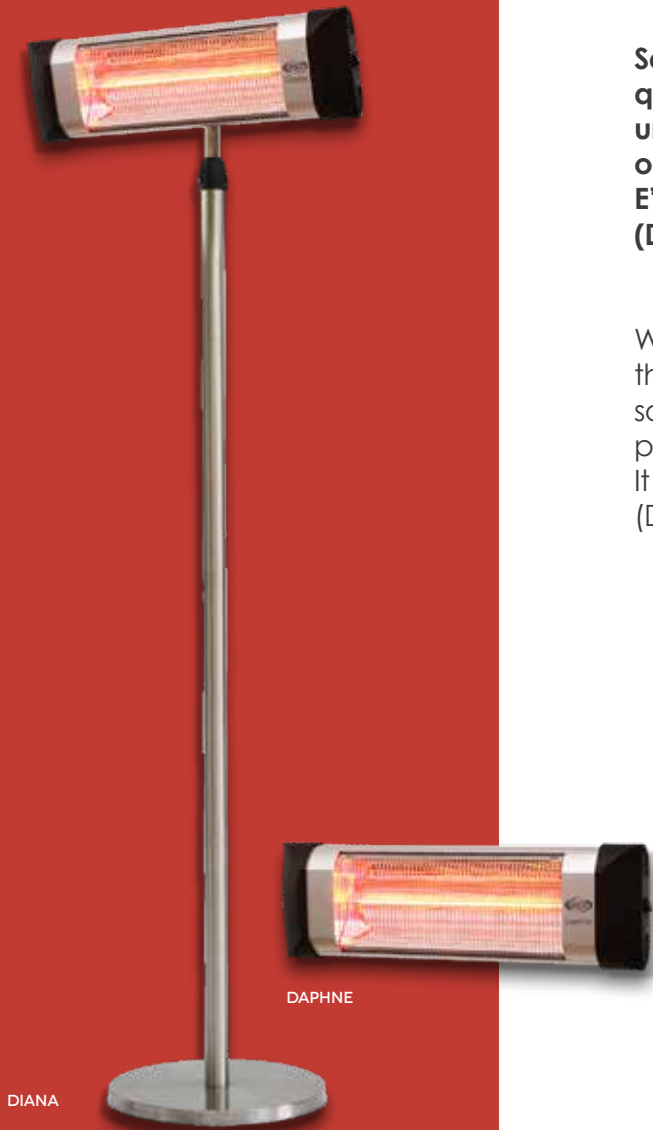

**Interruttore di accensione e spegnimento**  
On/off switch



**Staffa da parete con inclinazione regolabile**  
Wall bracket with adjustable inclination



**Asta con altezza regolabile (DIANA)**  
Tube with adjustable height (DIANA)

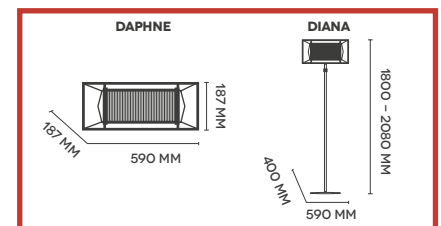

**Dimensioni**  
Dimensions





ARGO DAPHNE & DIANA

## IL DEHORS DEL COMFORT

- > Resistenza in fibra di carbonio di lunga durata
- > Calore immediato, diffuso per irraggiamento
- > Protezione IP55: ideale per utilizzo all'aperto
- > Design stylish
- > Corpo in metallo verniciato silver
- > Massimo consumo: 2000W
- > Altezza regolabile: 180-208 cm (DIANA)
- > Facile assemblaggio
- > Inclinazione e orientamento regolabili
- > Applicazione a parete (DAPHNE)
- > Piantana (DIANA)

## THE DEHORS OF COMFORT

- > Long life carbon fiber heating element
- > Instant heating via irradiation
- > IP55 protection: ideal for outdoor use
- > Stylish design
- > Silver painted metal body
- > Max consumption: 2000W
- > Adjustable height: 180-208 cm (DIANA)
- > Easy to assemble
- > Adjustable inclination and orientation
- > Wall installation (DAPHNE)
- > Free standing (DIANA)

EAN ARGO DAPHNE 9 8013557518494

EAN ARGO DIANA 11 8013557518487

MODELLO / MODEL		ARGO DAPHNE	ARGO DIANA
MODALITÀ DI RISCALDAMENTO / HEATING MODES		COMFORT	COMFORT
MODALITÀ DI RISCALDAMENTO - LIVELLI DI POTENZA / HEATING MODES - POWER LEVELS	NO.	1	1
VOLUME RISCALDABILE / HEATING VOLUME	M <sup>3</sup>	9	9
PROTEZIONE PER L'UTILIZZO ALL'ESTERNO / PROTECTION FOR OUTDOOR USE	IP	55	55
APPARECCHIO PORTATILE / PORTABLE UNIT		•	•
POSSIBILITÀ D'INSTALLAZIONE FISSA A PARETE / POSSIBILITY OF WALL MOUNTING		•	•
RISCALDAMENTO PER IRRAGGIAMENTO / HEATING VIA RADIATION		•	•
RESISTENZE IN FIBRA DI CARBONIO / CARBON FIBER HEATING ELEMENT	NO.	•	•
TENSIONE DI ALIMENTAZIONE / POWER SUPPLY	V/F/HZ	220-240/1/50	230/1/50
POTENZA ASSORBITA / POWER INPUT	W	2000	2000
DIMENSIONI (H./L./P.) / DIMENSIONS (H/W/D)	MM	187/590/167	2080/590/400
PESO / WEIGHT	KG	2,1	10,7



**RISCALDAMENTO A GAS**  
GAS HEATING

3

**Stufa a gas e infrarossi**  
Electrical patio heater

## ARGO HANNA

Perfetta per abitazioni prive d'impianto per il riscaldamento. Efficace la resa ed immediato il comfort. E' possibile godere appieno delle sue funzioni in totale sicurezza, con lo scorrimento delle ruote multi direzionali è trasferibile da una stanza all'altra con estrema facilità.

It's perfect for homes without a heating system. It gives effective yield and immediate comfort. It is possible to fully enjoy its functions in total safety and thanks to its multi-directional wheels it's transferable from one room to another with extreme ease.



HANNA SILVER

HANNA GREEN

HANNA RED



**Pannello comandi con accensione piezo-elettrica**  
Control panel with piezoelectric ignition



**Ruote posteriori dotate di ferma-ruota**  
Rear wheels with locking device



**Nuovo colore dell'anno, rosso**  
New color of the year, red

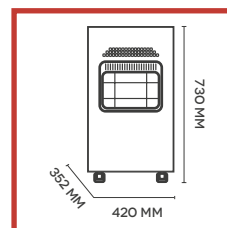

**Dimensioni**  
Dimensions



ARGO HANNA

## UN CLASSICO, DALLA FINITURA ELEGANTE

- > 3 step di potenza termica: 1,5 - 2,8 - 4,1 kW
- > Regolatore di pressione e tubo gas certificati da IMQ, per collegamento a bombola GPL
- > Accensione piezoelettrica separata
- > Ruote pluridirezionali (2 posteriori con fermaruota)
- > Triplice dispositivo di sicurezza: PPF (anti-spegnimento fiamma), ODS (oxygen depletion sensor) e anti-ribaltamento
- > Bombola fino a 15 kg

Disponibile nei colori:

- argento (ARGO HANNA SILVER)
- verde (ARGO HANNA GREEN)
- bordeaux (ARGO HANNA RED)

## A CLASSIC, WITH AN ELEGANT FINISHING

- > 3 heating power settings: 1.5 - 2.8 - 4.1 kW
- > Pressure regulator and gas pipe certified by IMQ, for connection to a LPG cylinder
- > Separate piezoelectric ignition
- > Caster wheels (2 rear wheels with locking device)
- > Triple safety device: PPF (pilot flame switch-off protection), ODS (oxygen depletion sensor) and antitipping device
- > Cylinder capacity up to 15 kg

Also available in these colors:

- silver (ARGO HANNA SILVER)
- green (ARGO HANNA GREEN)
- bordeaux (ARGO HANNA RED)

EAN ARGO HANNA SILVER 8013557515318

EAN ARGO HANNA GREEN 8013557515325

EAN ARGO HANNA RED 8013557515332

MODELLO / MODEL	ARGO HANNA	
POTENZA DI RISCALDAMENTO / HEATING MODES	W	1300/4100
VOLUME RISCALDABILE MAX. / MAX. HEATING VOLUME	M <sup>3</sup>	120
APPARECCHIO PORTATILE / PORTABLE UNIT		•
ACCENSIONE PIEZOELETTRICA / PIEZOELECTRIC IGNITION		•
FIAMMA PILOTA / PILOT FLAME		•
REGOLAZIONE MANUALE POTENZA RISCALDAMENTO / MANUAL HEATING POWER ADJUSTMENT		•
RISCALDAMENTO PER IRRAGGIAMENTO / HEATING VIA RADIATION		•
CONSUMO DI GAS GPL / LPG CONSUMPTION	G/H	98/198/292
TENSIONE DI ALIMENTAZIONE / POWER SUPPLY	V/F/HZ	230/1/50
DISPOSITIVO DI CONTROLLO ANIDRIDE CARBONICA / CARBON DIOXIDE MONITORING DEVICE		•
DISPOSITIVO ANTI-SPEGNIMENTO FIAMMA PILOTA / DEVICE PROTECTING THE PILOT FLAME BEING EXTINGUISHED		•
DISPOSITIVO DI SICUREZZA ANTI-RIBALTAMENTO / ANTI-TIPPING SAFATY DEVICE		•
DIMENSIONI (H./L./P.) / DIMENSIONS (H/W/D)	MM	730/420/352
PESO / WEIGHT	KG	9



**DEUMIDIFICAZIONE**  
DEHUMIDIFICATION

4

**Deumidificatore**  
Dehumidifier

## ARGO ALICE BABE

E' il deumidificatore portatile dalle dimensioni contenute. Il top "azzurro alice" ne attribuisce un aspetto etereo e puro. Permette di deumidificare spazi fino a 12mq. Può funzionare in modalità continua o fino al raggiungimento dell'umidità ottimale, garantendo il giusto comfort in ambiente.

It's the small portable dehumidifier. The "alice blue" top gives it an ethereal and pure look. It dehumidifies rooms up to 12 square meters. It can work in continuous mode or until optimal humidity is reached, guaranteeing the right comfort in the environment.



**Pannello di controllo "user-friendly" e maniglia per il trasporto**  
User-friendly control panel and handle for transportation



**Serbatoio per la raccolta della condensa facilmente rimovibile**  
Condensate collection tank easy to be removed



**Filtro dell'aria sull'aspirazione, rimovibile per la pulizia**  
Air filter on the air inlet, removable for cleaning

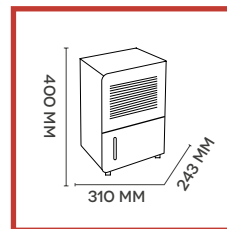

**Dimensioni**  
Dimensions





ARGO ALICE BABE

## IL PICCOLO DALLA PRESTAZIONI ADEGUATE

- > Design lineare e dimensione contenuta
- > Pannello di controllo molto intuitivo con LED funzionamento
- > Deumidifica fino a 11l/gg (32°C – 80% U.R.) ideale per ambienti fino a 12 m<sup>2</sup>
- > 2 modalità di funzionamento:
  - Smart: funziona fino al raggiungimento del livello di umidità ottimale (40-60 %)
  - Continuous: funziona in modo continuativo
- > Filtro dell'aria sull'aspirazione, staccabile per la pulizia
- > Allarme riempimento tanica
- > Attacco rapido per scarico continuo condensa
- > Serbatoio per la raccolta della condensa facilmente rimovibile
- > Pratiche ruote pluridirezionali e maniglia superiore per il trasporto
- > Funzionamento fino a bassa temperatura: da 5 a 32°C
- > Sistema di sbrinamento automatico
- > Funzione "Memory": auto-restart dopo un black out, con mantenimento ultime impostazioni
- > Refrigerante naturale che non contribuisce al surriscaldamento dell'ambiente

## ARGO'S LITTLE ONE WITH ADEQUATE PERFORMANCE

- > Linear design and small dimension
- > Very intuitive control panel with operation LEDs
- > Dehumidification up to 11l/day (32°C - 80% R.H.); ideal for environments up to 12 m<sup>2</sup>
- > 2 operating modes:
  - Smart: the unit works until reaching the optimal room humidity level (40-60 %)
  - Continuous – the unit works continuously
- > Air filter on the air inlet, removable for cleaning
- > Tank full alarm
- > Quick connection for continuous condensate discharge
- > Condensate collection tank easy to be removed
- > Practical multidirectional wheels and handle for transportation
- > Operation down to low temperature: from 5 to 32°C
- > Automatic defrosting system
- > "Memory" function: auto-restart after power failure, keeping last settings
- > Natural refrigerant, that doesn't contribute to global warming

EAN 8013557513673

MODELLO / MODEL	ARGO ALICE BABE	
CAPACITÀ DI DEUMIDIFICAZIONE / DEHUMIDIFICATION CAPACITY	L/24 H	11
PORTATA D'ARIA (A) / AIR FLOWRATE (H)	M <sup>3</sup> /H	90
TEMPERATURA DI RIFERIMENTO / REFERENCE TEMPERATURE	°C	32
UMIDITÀ RELATIVA DI RIFERIMENTO / REFERENCE RELATIVE HUMIDITY	%	80
SUPERFICIE CONSIGLIATA / APPLICABLE AREA	M <sup>2</sup>	12
CAPACITÀ DELLA TANICA/SERBATOIO / TANK/RESERVOIR CAPACITY	L	1,5
TIPO DI REFRIGERANTE / TYPE OF REFRIGERANT – GWP		R290 – 3
CARICA DI REFRIGERANTE / REFRIGERANT CHARGE	KG/TONN CO EQ.	0,05/0,00015
LIMITI DI FUNZIONAMENTO / OPERATION LIMITS	°C	5–32
INTERVALLO DI REGOLAZIONE UMIDITÀ / HUMIDITY ADJUSTMENT INTERVAL	%	SMART 40–60%
TIPO DI CONTROLLO / TYPE OF CONTROL		ELETTRONICO
TENSIONE DI ALIMENTAZIONE / POWER SUPPLY	V/F/HZ	220–240/1/50
POTENZA ASSORBITA / POWER INPUT	W	210
PRESSIONE SONORA (A/M/B) / SOUND PRESSURE (DIST. 1M) (H.–M.–L.)	DB(A)	39
DIMENSIONI (H./L./P.) / DIMENSIONS (H./W./D.)	MM	400/310/243
PESO / WEIGHT	KG	11,5

**Deumidificatore**  
Dehumidifier



## ARGO BABYDRY EVO

ARGO BABYDRY EVO è il deumidificatore compatto ma intelligente, grazie alla speciale funzione "Smart" permette di raggiungere automaticamente il tasso di umidità ideale. L'elevata efficienza energetica e l'utilizzo del refrigerante R290, a basso impatto ambientale, garantiscono il giusto comfort a bassi consumi.

ARGO BABYDRY EVO is the compact but intelligent dehumidifier, thanks to its special "Smart" function it automatically reaches the ideal humidity level. The high energy efficiency and the use of R290 refrigerant with low environmental impact, guarantee the right comfort at low consumption.



**Pannello di controllo "user-friendly" e maniglia per il trasporto**  
User-friendly control panel and handle for transportation



**Serbatoio per la raccolta della condensa facilmente rimovibile**  
Condensate collection tank easy to be removed



**Filtro dell'aria sull'aspirazione, rimovibile per la pulizia**  
Air filter on the air inlet, removable for cleaning

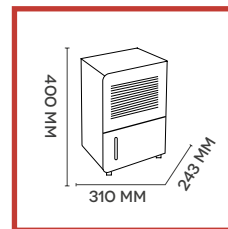

**Dimensioni**  
Dimensions



ARGO BABYDRY EVO

## IL COMPATTO INTELLIGENTE

- > Design lineare e dimensione contenuta
- > Pannello di controllo molto intuitivo con LED funzionamento
- > Deumidifica fino a 11l/gg (32°C – 80% U.R.) ideale per ambienti fino a 12 m<sup>2</sup>
- > 2 modalità di funzionamento:
  - Smart: funziona fino al raggiungimento del livello di umidità ottimale (40-60 %)
  - Continuous: funziona in modo continuativo
- > Filtro dell'aria sull'aspirazione, staccabile per la pulizia
- > Allarme riempimento tanica
- > Attacco rapido per scarico continuo condensa
- > Serbatoio per la raccolta della condensa facilmente rimovibile
- > Pratiche ruote pluridirezionali e maniglia superiore per il trasporto
- > Funzionamento fino a bassa temperatura: da 5 a 32°C
- > Sistema di sbrinamento automatico
- > Funzione "Memory": auto-restart dopo un black out, con mantenimento ultime impostazioni
- > Refrigerante naturale che non contribuisce al surriscaldamento dell'ambiente

## THE COMPACT INTELLIGENT

- > Linear design and small dimension
- > Very intuitive control panel with operation LEDs
- > Dehumidification up to 11l/day (32°C - 80% R.H.); ideal for environments up to 12 m<sup>2</sup>
- > 2 operating modes:
  - Smart: the unit works until reaching the optimal room humidity level (40-60 %)
  - Continuous – the unit works continuously
- > Air filter on the air inlet, removable for cleaning
- > Tank full alarm
- > Quick connection for continuous condensate discharge
- > Condensate collection tank easy to be removed
- > Practical multidirectional wheels and handle for transportation
- > Operation down to low temperature: from 5 to 32°C
- > Automatic defrosting system
- > "Memory" function: auto-restart after power failure, keeping last settings
- > Natural refrigerant, that doesn't contribute to global warming

EAN 8013557513604

MODELLO / MODEL	ARGO BABYDRY EVO	
CAPACITÀ DI DEUMIDIFICAZIONE / DEHUMIDIFICATION CAPACITY	L/24 H	11
PORTATA D'ARIA (A) / AIR FLOWRATE (H)	M <sup>3</sup> /H	90
TEMPERATURA DI RIFERIMENTO / REFERENCE TEMPERATURE	°C	32
UMIDITÀ RELATIVA DI RIFERIMENTO / REFERENCE RELATIVE HUMIDITY	%	80
SUPERFICIE CONSIGLIATA / APPLICABLE AREA	M <sup>2</sup>	12
CAPACITÀ DELLA TANICA/SERBATOIO / TANK/RESERVOIR CAPACITY	L	1,5
TIPO DI REFRIGERANTE / TYPE OF REFRIGERANT – GWP		R290 – 3
CARICA DI REFRIGERANTE / REFRIGERANT CHARGE	KG/TONN CO EQ.	0,05/0,00015
LIMITI DI FUNZIONAMENTO / OPERATION LIMITS	°C	5–32
INTERVALLO DI REGOLAZIONE UMIDITÀ / HUMIDITY ADJUSTMENT INTERVAL	%	SMART 40–60%
TIPO DI CONTROLLO / TYPE OF CONTROL		ELETTRONICO
TENSIONE DI ALIMENTAZIONE / POWER SUPPLY	V/F/HZ	220–240/1/50
POTENZA ASSORBITA / POWER INPUT	W	210
PRESSIONE SONORA (A/M/B) / SOUND PRESSURE (DIST. 1M) (H.–M.–L.)	DB(A)	39
DIMENSIONI (H./L./P.) / DIMENSIONS (H./W./D.)	MM	400/310/243
PESO / WEIGHT	KG	11,5

**Deumidificatore**  
Dehumidifier



## **ARGO DRY CLOUD 11-13**

Bello, stupisce per il design unico, le linee morbide e la finitura opaca che ne fanno un apparecchio fuori dall'ordinario. Le sue funzionalità lo rendono altamente performante: è silenzioso, possiede un sistema di purificazione dell'aria e funziona a basse temperature. Programmabile dal pannello di controllo digitale s'inserisce in qualsiasi ambiente come un vero oggetto di design.

Beautiful, it amazes for its unique design, soft lines and matte finish making it a device out of the ordinary. Thanks to its functionalities it is highly performing: it's silent, it has an air purification system and it works at low temperatures. Programmable from the digital control panel, it fits into any environment like a real design object.



**Controllo digitale e display a LED**  
Digital control and LED display



**Serbatoio dell'acqua laterale nascosto**  
Hidden lateral water tank



**Maniglie laterali integrate**  
Integrated side handles

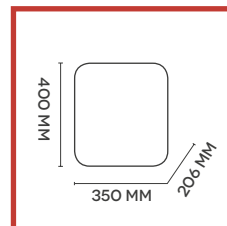

**Dimensioni**  
Dimensions

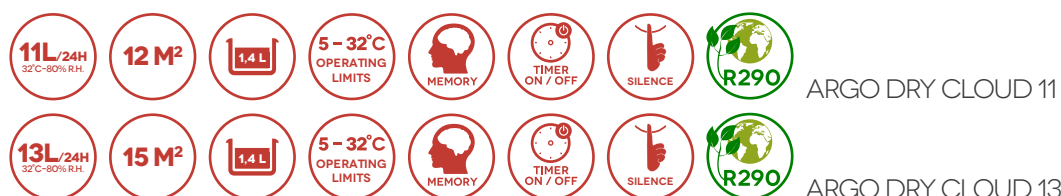

## DESIGN E FINITURA PREGIATA CON UN CUORE TECNOLOGICO

- > Design accattivante, finitura opaca di colore bianco puro
- > Attenzione ai dettagli: serbatoio dell'acqua laterale a scomparsa, maniglie laterali e avvolgicavo posteriore integrati
- > Silenzioso, grazie al nuovo ventilatore centrifugo: solo 35 dB (A) di pressione sonora a bassa velocità
- > Controllo digitale, display a LED e umidostato ad alta precisione
- > 11/13 lt/gg (32°C - 80% U.R.); ideale per ambienti fino a 12 m<sup>2</sup> (Dry cloud 11) - 15 m<sup>2</sup> (Dry cloud 13)
- > Livello di umidità regolabile (da 30 a 80%)
- > Timer on/off 1-24h
- > Filtro di purificazione dell'aria, con segnalazione necessità pulizia dopo 250 ore (AIR CLEAN SYSTEM)
- > 2 velocità di ventilazione selezionabili
- > Luce allarme riempimento tanica
- > Attacco rapido per scarico continuo della condensa
- > Funzionamento fino a bassa temperatura: da 5 a 32°C
- > Sistema di sbrinamento automatico con segnalazione luminosa
- > Riavvio automatico dopo black-out con mantenimento impostazioni (funzione "Memory")
- > Refrigerante ecologico R290, che non contribuisce al surriscaldamento dell'ambiente

## DESIGN AND PRECIOUS FINISH WITH A TECHNOLOGICAL HEART

- > Attractive design, matt finishing pure white colour
- > Attention to details: side retractable water tank, integrated side handles and rear cable reel
- > Very quiet, thanks to new centrifugal fan: only 35 dB(A) of sound pressure at low speed
- > Digital control, with LED display and high precision humidistat
- > 11/13 lt / day (32°C - 80% R.H.); ideal for rooms up to 12 m<sup>2</sup> (Dry cloud 11) - 15 m<sup>2</sup> (Dry cloud 13)
- > Humidity level adjustable with maximum precision (30-80%)
- > Timer on/off 1-24h
- > Air purification filter, with cleaning signal after 250 hours (AIR CLEAN SYSTEM)
- > 2 fan speeds
- > Full Tank alarm light
- > Quick connection for continuous condensate discharge
- > Operation down to low temperature: from 5 to 32°C
- > Automatic defrost system with light signal
- > Auto-restart after black-out with last settings maintenance ("Memory" function)
- > R290, eco-friendly refrigerant with no impact on global warming

EAN ARGO DRY CLOUD 11 8013557513710

EAN ARGO DRY CLOUD 13 8013557513727

MODELLO / MODEL		ARGO DRY CLOUD 11	ARGO DRY CLOUD 13
CAPACITÀ DI DEUMIDIFICAZIONE / DEHUMIDIFICATION CAPACITY	L/24H	11	13
PORTATA D'ARIA (A/B) / AIR FLOWRATE (H/L)	M <sup>3</sup> /H	95/75	95/75
TEMPERATURA DI RIFERIMENTO / REFERENCE TEMPERATURE	°C	32	32
UMIDITÀ RELATIVA DI RIFERIMENTO / REFERENCE RELATIVE HUMIDITY	%	80	80
SUPERFICIE CONSIGLIATA / APPLICABLE AREA	M <sup>2</sup>	12	15
CAPACITÀ DELLA TANICA / TANK CAPACITY	L	1,4	1,4
TIPO DI REFRIGERANTE UTILIZZATO / REFRIGERANT GAS - GWP		R290	R290
CARICA DI REFRIGERANTE / REFRIGERANT CHARGE	KG/TONN CO EQ.	0,045/0,000135	0,055/0,000165
LIMITI DI FUNZIONAMENTO / OPERATION LIMITS	°C	5-32	5-32
INTERVALLO DI REGOLAZIONE UMIDITÀ / SET HUMIDITY RANGE	%	30-80	30-80
TIPO DI CONTROLLO / CONTROL TYPE		ELETTRONICO ELECTRONIC	ELETTRONICO ELECTRONIC
TENSIONE DI ALIMENTAZIONE / POWER SUPPLY	V/F/HZ	220-240/1/50	220-240/1/50
POTENZA ASSORBITA / POWER INPUT	W	210	210
PRESSIONE SONORA (A/B) / SOUND PRESSURE (DIST. 1 M) (H/L)	DBA	39-35	39-35
DIMENSIONI (ALT./LARGH./PRO.) / NET DIMENSIONS (H./W./D.)	MM	400/350/206	400/350/206
PESO NETTO / NET WEIGHT	KG	12	12

**Deumidificatore**  
Dehumidifier



## ARGO LILIUM EVO 11-13

ARGO LILIUM EVO deumidifica e sorprende con le sue numerose prestazioni automatiche. Le linee sono innovative ed il design ricercato. L'estetica ha saputo interpretare al meglio le funzionalità, il top sembra fluttuare per lasciare spazio al LED colorato che rileva il tasso di umidità. Facile da trasportare e da gestire nelle pratiche di svuotamento e di pulizia. Consumi contenuti.

ARGO LILIUM EVO dehumidifies and surprises you with its numerous automatic performances. Its lines are innovative and its design refined. The aesthetics is a mirror to its functionalities, the top panel seems it is floating to leave room to the colored LED that detects the humidity level. It is easy to carry around, to clean and to empty the tank. Low consumptions.



**Serbatoio per la raccolta della condensa facilmente rimovibile**  
Condensate collection tank easy to be removed



**LED colorato rilevatore del tasso di umidità in ambiente**  
Changing color LED according to the humidity level in the room



**Filtro dell'aria sull'aspirazione, rimovibile per la pulizia**  
Air filter on the air inlet, removable for cleaning

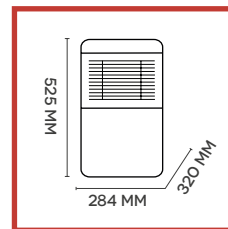

**Dimensioni**  
Dimensions

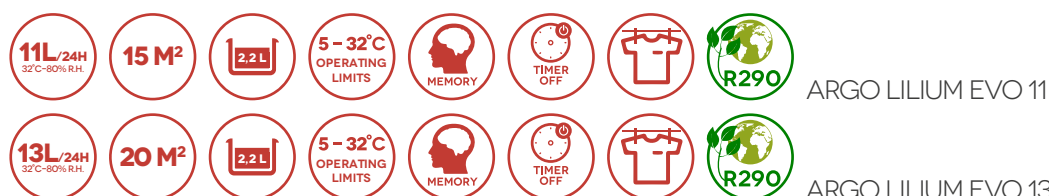

ARGO LILIUM EVO 11

ARGO LILIUM EVO 13

## ORIGINALE NEL DESIGN E NELLE FUNZIONALITÀ

- > Design elegante e minimal, dimensione compatta
- > Controllo digitale, con display a LED e umidostato ad alta precisione
- > Deumidifica fino a 11 o 13l/gg (32°C – 80% U.R.); ideale per ambienti fino a 15-20 m<sup>2</sup>
- > Livello di umidità impostabile in modalità deumidify (30-80%)
- > 4 modalità di funzionamento: Dehumidify, Automatic, Continuous e Fast dry clothes
- > Timer di funzionamento 1-24 ore
- > Filtro dell'aria sull'aspirazione, staccabile per la pulizia
- > Allarme riempimento tanica
- > Attacco rapido per scarico continuo della condensa con tubicino a corredo
- > Serbatoio per la raccolta della condensa facilmente rimovibile
- > Pratiche ruote pluridirezionali e maniglie incorporate per il trasporto
- > Funzionamento fino a bassa temperatura: da 5 a 32°C
- > Sistema di sbrinamento automatico con segnalazione luminosa
- > Refrigerante naturale che non contribuisce al surriscaldamento dell'ambiente

## ORIGINAL IN DESIGN AND IN FUNCTIONALITIES

- > Elegant, minimal and compact design
- > Digital control, with LED display and high precision humidistat
- > Dehumidification up to 11 or 13l/day (32°C - 80% R.H.); ideal for rooms up to 15-20 m<sup>2</sup>
- > Adjustable humidity level in dehumidify mode (30-80%)
- > 4 operating modes: Dehumidify, Automatic, Continuous and Fast dry clothes
- > Operating timer 1-24 hours
- > Air filter on the air inlet, removable for cleaning
- > Tank full alarm
- > Quick connection for continuous condensate discharge
- > Condensate collection tank easy to remove
- > Practical multidirectional wheels and built-in carrying handles
- > Operation down to low temperature: from 5° to 35°C
- > Automatic defrosting system with warning light
- > Natural refrigerant, that doesn't contribute to global warming

EAN ARGO LILIUM EVO 11 8013557513611

EAN ARGO LILIUM EVO 13 8013557513628

MODELLO / MODEL		ARGO LILIUM EVO 11	ARGO LILIUM EVO 13
CAPACITÀ DI DEUMIDIFICAZIONE / DEHUMIDIFICATION CAPACITY	L/24H	11	13
PORTATA D'ARIA (A/B) / AIR FLOWRATE (H/L)	M <sup>3</sup> /H	120/90	120/90
TEMPERATURA DI RIFERIMENTO / REFERENCE TEMPERATURE	°C	32	32
UMIDITÀ RELATIVA DI RIFERIMENTO / REFERENCE RELATIVE HUMIDITY	%	80	80
SUPERFICIE CONSIGLIATA / APPLICABLE AREA	M <sup>2</sup>	15	20
CAPACITÀ DELLA TANICA / TANK CAPACITY	L	2,2	2,2
TIPO DI REFRIGERANTE UTILIZZATO / REFRIGERANT GAS – GWP		R290 – 3	R290 – 3
CARICA DI REFRIGERANTE / REFRIGERANT CHARGE	KG/TONN CO EQ.	0,35/0,000105	0,45/0,000135
LIMITI DI FUNZIONAMENTO / OPERATION LIMITS	°C	5–32	5–32
INTERVALLO DI REGOLAZIONE UMIDITÀ / SET HUMIDITY RANGE	%	30–80	30–80
TIPO DI CONTROLLO / CONTROL TYPE		ELETTRONICO ELECTRONIC	ELETTRONICO ELECTRONIC
TENSIONE DI ALIMENTAZIONE / POWER SUPPLY	V/F/HZ	220–240/1/50	220–240/1/50
POTENZA ASSORBITA / POWER INPUT	W	200	210
PRESSIONE SONORA (A/B) / SOUND PRESSURE (DIST. 1 M) (H/L)	DBA	43/40	45/42
DIMENSIONI (ALT./LARGH./PRO.) / NET DIMENSIONS (H./W./D.)	MM	525/284/320	525/284/320
PESO NETTO / NET WEIGHT	KG	9	11,5

**Deumidificatore**  
Dehumidifier



## **ARGO DRY NATURE 11-13**

La forma avvolgente e le dimensioni contenute ne fanno un apparecchio versatile e facilmente collocabile. Leggerissimo, può essere trasferito ovunque con estrema facilità. Funziona con refrigerante naturale amico dell'ambiente.

The enveloping shape and small size make it a versatile and easy to place appliance. Extremely light, it is very easy to transfer from room to room. It works with environmentally friendly natural refrigerant.



**Pannello comandi digitale**  
Digital control panel



**Serbatoio per la raccolta della condensa facilmente rimovibile**  
Condensate collection tank easy to be removed



**Pannello di controllo digitale**  
Digital control panel

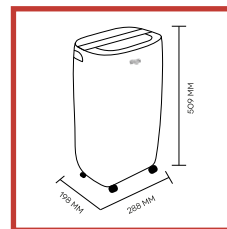

**Dimensioni**  
Dimensions





## IL COMPATTO “ECO-FRIENDLY”

- > Design compatto, molto grazioso
- > Finitura bianco puro, con top e pannello comandi silver
- > Tasti soft touch, display a LED
- > 11-13 l/24h (32°C; 80% u.r.)
- > Umidostato ad alta precisione, con umidità impostabile (40-80%)
- > Timer on/off 1-24 ore
- > Filtro di purificazione dell'aria sull'aspirazione, rimovibile per la pulizia
- > Allarme tanica piena
- > Attacco rapido per lo scarico continuo della condensa
- > Funzionamento fino a basse temperature: da 7 a 35°C
- > Sistema di sbrinamento automatico
- > Riavvio automatico dopo blackout, mantenendo le ultime impostazioni (funzione Memory)
- > Pratiche ruote pluridirezionali e maniglie per il trasporto
- > Refrigerante naturale, con zero impatto sul riscaldamento globale

## THE ECO-FRIENDLY COMPACT

- > Compact design, very pretty
- > Pure white finish, with top and silver control panel
- > Soft touch keys, LED display
- > 11-13 lt/24h (32°C; 80% r.h.)
- > High-precision humidistat with adjustable humidity (40-80%)
- > On/off timer 1-24 hours
- > Air purification filter on suction, removable for cleaning
- > Full tank alarm
- > Quick connection for continuous condensation drainage
- > Operation down to low temperatures: from 7 to 35°C
- > Automatic defrosting system
- > Automatic restart after blackout, keeping the last settings (Memory function)
- > Practical multi-directional wheels and carrying handles
- > Natural refrigerant, with zero impact on global warming

EAN ARGO DRY NATURE 11 21 8013557513659

EAN ARGO DRY NATURE 13 41 8013557513666

MODELLO / MODEL		ARGO DRY NATURE 11	ARGO DRY NATURE 13
CAPACITÀ DI DEUMIDIFICAZIONE / DEHUMIDIFICATION CAPACITY	L/24 H	11	13
SUPERFICIE CONSIGLIATA / RECOMMENDED AREA	M <sup>2</sup>	12	15
PORTATA D'ARIA (A/B) (A/M/B) / AIR FLOWRATE (H/L) (H/M/L)	M <sup>3</sup> /H	105	105
TEMPERATURA DI RIFERIMENTO / REFERENCE TEMPERATURE	°C	32	32
UMIDITÀ RELATIVA DI RIFERIMENTO / REFERENCE RELATIVE HUMIDITY	%	80	80
PROTEZIONE / PROTECTION RATING	IP	21	21
CAPACITÀ DELLA TANICA/SERBATOIO / TANK/RESERVOIR CAPACITY	L	2,5	2,5
TIPO DI REFRIGERANTE / TYPE OF REFRIGERANT - GWP		R290 - 3	R290 - 3
CARICA DI REFRIGERANTE / REFRIGERANT CHARGE	KG/TONN CO EQ.	0,045/0,000135	0,050/0,00015
LIMITI DI FUNZIONAMENTO / OPERATION LIMITS	°C	7-35	7-35
INTERVALLO DI REGOLAZIONE UMIDITÀ / HUMIDITY ADJUSTMENT INTERVAL	%	40-80	40-80
TIPO DI CONTROLLO / TYPE OF CONTROL		ELETTRONICO ELECTRONIC	ELETTRONICO ELECTRONIC
VELOCITÀ DI VENTILAZIONE / FAN SPEED	NO.	3	3
TENSIONE DI ALIMENTAZIONE / POWER SUPPLY	V/F/HZ	220-240/1/50	220-240/1/50
POTENZA ASSORBITA / POWER INPUT	W	205	210
PRESSIONE SONORA (A/M/B) / SOUND PRESSURE (H.-M.-L.)	DB(A)	45	45
DIMENSIONI (H./L./P.) / DIMENSIONS (H./W./D.)	MM	509/288/198	509/288/198
PESO / WEIGHT	KG	10	10

**Deumidificatore**  
Dehumidifier



## ARGO ALICE 13-17

Il deumidificatore dall'estetica curata e dai materiali di pregio. Le linee minimali ne attribuiscono compattezza ed eleganza. La finitura lucida di colore bianco si alterna al particolare del pannello comandi e delle fasce laterali di color azzurro, attribuendo un aspetto piacevole che raramente si nota in apparecchi di questa categoria.

The dehumidifier with well taken care of aesthetics and quality materials. Its minimal lines give it compactness and elegance. The glossy white finish alternates with the detail of the control panel and the blue side bands, giving it a pleasant appearance that is rarely noticeable in appliances of this category.



**Pannello di controllo digitale**  
Digital control panel



**Serbatoio per la raccolta della condensa facilmente rimovibile**  
Condensate collection tank easy to be removed



**Attacco per drenaggio condensa continuo**  
Fitting for continuous condensate drainage

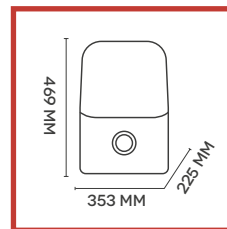

**Dimensioni**  
Dimensions



ARGO ALICE 13



ARGO ALICE 17

## ALTA PRECISIONE CON UN TOCCO DI COLORE

- > Design elegante e minimal, dimensioni compatte
- > Controllo digitale, con display a LED e umidostato ad alta precisione
- > Livello di umidità impostabile con la massima precisione (35-80%)
- > Filtro di purificazione dell'aria rimovibile per la pulizia
- > Segnalazione luminosa riempimento tanica
- > Attacco rapido per scarico continuo della condensa
- > Ampio serbatoio di raccolta condensa
- > Comodo avvolgicavo posteriore
- > Pratiche ruote pluridirezionali e maniglia per il trasporto
- > Funzionamento fino a bassa temperatura: da 5 a 32°C
- > Sistema di sbrinamento automatico con segnalazione luminosa
- > Funzione "Memory": auto-restart dopo un black out, con mantenimento ultime impostazioni
- > Refrigerante naturale che non contribuisce al surriscaldamento dell'ambiente

## HIGH PRECISION WITH A TOUCH OF COLOR

- > Elegant and minimal design, compact size
- > Digital control, with LED display and high precision humidistat
- > Humidity level settable with the most precision (35-80 %)
- > Air purification filter removable for cleaning purposes
- > Luminous signal for tank filling
- > Quick connection for continuous condensate discharge
- > Large condensate collection tank
- > Practical rear cord-winding hook
- > Practical multidirectional wheels and handles for transportation
- > Operating range down to low temperatures: from 5 to 32°C
- > Automatic defrosting system with light indicator
- > "Memory" function: auto-restart after power failure, keeping last settings
- > Natural refrigerant, that doesn't contribute to global warming

EAN ARGO ALICE 13 8013557513680

EAN ARGO ALICE 17 8013557513697

MODELLO / MODEL		ARGO ALICE 13	ARGO ALICE 17
CAPACITÀ DI DEUMIDIFICAZIONE / DEHUMIDIFICATION CAPACITY	L/24H	13	17
PORTATA D'ARIA (A/B) / AIR FLOWRATE (H/L)	M³/H	115/100	115/100
TEMPERATURA DI RIFERIMENTO / REFERENCE TEMPERATURE	°C	32	32
UMIDITÀ RELATIVA DI RIFERIMENTO / REFERENCE RELATIVE HUMIDITY	%	80	80
SUPERFICIE CONSIGLIATA / APPLICABLE AREA	M²	15	20
CAPACITÀ DELLA TANICA / TANK CAPACITY	L	3	3
TIPO DI REFRIGERANTE UTILIZZATO / REFRIGERANT GAS - GWP		R290 - 3	R290 - 3
OCARICA DI REFRIGERANTE / REFRIGERANT CHARGE	KG/TONN CO EQ.	0,06/0,00018	0,08/0,00024
LIMITI DI FUNZIONAMENTO / OPERATION LIMITS	°C	5-32	5-32
INTERVALLO DI REGOLAZIONE UMIDITÀ / SET HUMIDITY RANGE	%	35-80	35-80
TIPO DI CONTROLLO / CONTROL TYPE		ELETTRONICO ELECTRONIC	ELETTRONICO ELECTRONIC
TENSIONE DI ALIMENTAZIONE / POWER SUPPLY	V/F/HZ	220-240/1/50	220-240/1/50
POTENZA ASSORBITA / POWER INPUT	W	220	320
PRESSIONE SONORA (A/B) / SOUND PRESSURE (DIST. 1 M) (H/L)	DBA	43/41	45/43
DIMENSIONI (ALT./LARGH./PRO.) / NET DIMENSIONS (H./W./D.)	MM	496/353/225	496/353/225
PESO NETTO / NET WEIGHT	KG	11,5	12

**Deumidificatore**  
Dehumidifier



## **ARGO DRY DIGIT EVO 13-17**

**ARGO DRY DIGIT EVO è il deumidificatore bello e compatto. Il bianco totale della superficie lucida ne risalta il gusto minimale adatto ad ogni stile abitativo. Le giuste proporzioni lo rendono facilmente gestibile negli spostamenti. Con il nuovo gas naturale R290 deumidifica e rispetta l'ambiente.**

ARGO DRY DIGIT EVO is the beautiful and compact dehumidifier. The total white of the glossy surface highlights the minimal taste suitable for every style of furniture. The fair proportions make it easily manageable when changing its placement. With the new R290 natural refrigerant, it dehumidifies while respecting the environment.



**Pannello di controllo digitale**  
Digital control panel



**Serbatoio per la raccolta della condensa facilmente rimovibile**  
Condensate collection tank easy to be removed



**Attacco per drenaggio condensa continuo**  
Fitting for continuous condensate drainage

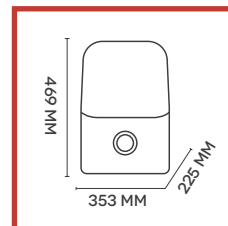

**Dimensioni**  
Dimensions



ARGO DRY DIGIT EVO 13

ARGO DRY DIGIT EVO 17

## TECNOLOGIA AVANZATA IN FORMA COMPATTA

- > Design elegante e minimal, dimensioni compatte
- > Controllo digitale, con display a LED e umidostato ad alta precisione
- > Livello di umidità impostabile con la massima precisione (35-80%)
- > Filtro di purificazione dell'aria rimovibile per la pulizia
- > Segnalazione luminosa riempimento tanica
- > Attacco rapido per scarico continuo della condensa
- > Ampio serbatoio di raccolta condensa
- > Comodo avvolgicavo posteriore
- > Pratiche ruote pluridirezionali e maniglia per il trasporto
- > Funzionamento fino a bassa temperatura: da 5 a 32°C
- > Sistema di sbrinamento automatico con segnalazione luminosa
- > Funzione "Memory": auto-restart dopo un black out, con mantenimento ultime impostazioni
- > Refrigerante naturale che non contribuisce al surriscaldamento dell'ambiente

## ADVANCED TECHNOLOGY IN COMPACT FORM

- > Elegant and minimal design, compact size
- > Digital control, with LED display and high precision humidistat
- > Humidity level settable with the most precision (35-80 %)
- > Air purification filter removable for cleaning purposes
- > Luminous signal for tank filling
- > Quick connection for continuous condensate discharge
- > Large condensate collection tank
- > Practical rear cord-winding hook
- > Practical multidirectional wheels and handles for transportation
- > Operating range down to low temperatures: from 5 to 32°C
- > Automatic defrosting system with light indicator
- > "Memory" function: auto-restart after power failure, keeping last settings
- > Natural refrigerant, that doesn't contribute to global warming

EAN ARGO DRY DIGIT EVO 13 8013557513635

EAN ARGO DRY DIGIT EVO 17 8013557513642

MODELLO / MODEL		ARGO DRY DIGIT EVO 13	ARGO DRY DIGIT EVO17
CAPACITÀ DI DEUMIDIFICAZIONE / DEHUMIDIFICATION CAPACITY	L/24H	13	17
PORTATA D'ARIA (A/B) / AIR FLOWRATE (H/L)	M³/H	115/100	115/100
TEMPERATURA DI RIFERIMENTO / REFERENCE TEMPERATURE	°C	32	32
UMIDITÀ RELATIVA DI RIFERIMENTO / REFERENCE RELATIVE HUMIDITY	%	80	80
SUPERFICIE CONSIGLIATA / APPLICABLE AREA	M²	15	20
CAPACITÀ DELLA TANICA / TANK CAPACITY	L	3	3
TIPO DI REFRIGERANTE UTILIZZATO / REFRIGERANT GAS - GWP		R290 - 3	R290 - 3
OCARICA DI REFRIGERANTE / REFRIGERANT CHARGE	KG/TONN CO EQ.	0,06/0,00018	0,08/0,00024
LIMITI DI FUNZIONAMENTO / OPERATION LIMITS	°C	5-32	5-32
INTERVALLO DI REGOLAZIONE UMIDITÀ / SET HUMIDITY RANGE	%	35-80	35-80
TIPO DI CONTROLLO / CONTROL TYPE		ELETTRONICO ELECTRONIC	ELETTRONICO ELECTRONIC
TENSIONE DI ALIMENTAZIONE / POWER SUPPLY	V/F/HZ	220-240/1/50	220-240/1/50
POTENZA ASSORBITA / POWER INPUT	W	220	320
PRESSIONE SONORA (A/B) / SOUND PRESSURE (DIST. 1 M) (H/L)	DBA	43/41	45/43
DIMENSIONI (ALT./LARGH./PRO.) / NET DIMENSIONS (H./W./D.)	MM	496/353/225	496/353/225
PESO NETTO / NET WEIGHT	KG	11,5	12

**Deumidificatore**  
Dehumidifier



## **ARGO DRY COMPACT 21**

Apprezzato per la semplicità della forma e le dimensioni ridotte, svolge perfettamente la sua funzione in ambienti umidi privati o pubblici. Funziona anche a basse temperature e la raccolta della condensa è monitorata dalla spia che s'illumina quando la tanica è piena.

Appreciated for its simplicity of form and small size, it performs perfectly in humid environments, private or public. It also works at low temperatures and condensate collection is monitored by a light, which illuminates when the tank is full.



**Pannello di controllo "user-friendly"**  
User-friendly control panel



**Serbatoio per la raccolta della condensa facilmente rimovibile**  
Condensate collection tank easy to be removed



**Filtro dell'aria sull'aspirazione, rimovibile per la pulizia**  
Air filter on the air inlet, removable for cleaning

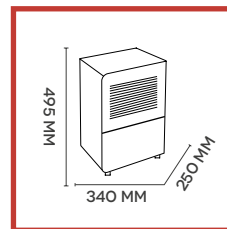

**Dimensioni**  
Dimensions



ARGO DRY COMPACT 21

**EFFICACE, COMPATTO E VERSATILE**

- > Design lineare e dimensione contenuta
- > Pannello di controllo molto intuitivo con LED funzionamento
- > Deumidifica fino a 21l/gg (32°C – 80% U.R.); ideale per ambienti fino a 24 m<sup>2</sup>
- > Filtro dell'aria sull'aspirazione, staccabile per la pulizia
- > Allarme riempimento tanica
- > Attacco rapido per scarico continuo condensa
- > Serbatoio per la raccolta della condensa facilmente rimovibile
- > Pratiche ruote pluridirezionali e maniglie laterali per il trasporto
- > Funzionamento fino a bassa temperatura: da 5 a 32°C
- > Sistema di sbrinamento automatico
- > Funzione "Memory": auto-restart dopo un black out, con mantenimento ultime impostazioni
- > Refrigerante naturale che non contribuisce al surriscaldamento dell'ambiente

**EFFECTIVE, COMPACT AND VERSATILE**

- > Linear design and small dimension
- > Very intuitive control panel with operation LEDs
- > Dehumidification up to 21l/day (32°C - 80% R.H.); ideal for environments up to 24 m<sup>2</sup>
- > Air filter on the air inlet, removable for cleaning
- > Tank full alarm
- > Quick connection for continuous condensate discharge
- > Condensate collection tank easy to remove
- > Practical multidirectional wheels and side handles for transportation
- > Operation down to low temperature: from 5 to 32°C
- > Automatic defrosting system
- > "Memory" function: auto-restart after power failure, keeping last settings
- > Natural refrigerant, that doesn't contribute to global warming

EAN 8013557513703

MODELLO / MODEL	ARGO DRY COMPACT 21	
UMIDITÀ ASPORTATA / MOISTURE REMOVAL (32°C/80%RH)	L/24 H	21
PORTATA D'ARIA (A/M/B) / AIR FLOWRATE (H/M/L)	M <sup>3</sup> /H	140-130-120
TEMPERATURA DI RIFERIMENTO / REFERENCE TEMPERATURE	°C	32
UMIDITÀ RELATIVA DI RIFERIMENTO / REFERENCE RELATIVE HUMIDITY	%	80
SUPERFICIE CONSIGLIATA / APPLICABLE AREA	M <sup>2</sup>	24
CAPACITÀ DELLA TANICA/SERBATOIO / TANK/RESERVOIR CAPACITY	L	4
TIPO DI REFRIGERANTE / TYPE OF REFRIGERANT - GWP		R290 - 3
CARICA DI REFRIGERANTE / REFRIGERANT CHARGE	KG/TONN CO EQ.	0,080/0,00024
LIMITI DI FUNZIONAMENTO / OPERATION LIMITS	°C	5-32
INTERVALLO DI REGOLAZIONE UMIDITÀ / HUMIDITY ADJUSTMENT INTERVAL	%	30-80
TIPO DI CONTROLLO / TYPE OF CONTROL		ELETTRONICO
TENSIONE DI ALIMENTAZIONE / POWER SUPPLY	V/F/HZ	220-240/1/50
POTENZA ASSORBITA / POWER INPUT	W	500
PRESSIONE SONORA (A/M/B) / SOUND PRESSURE (DIST. 1M) (H.-M.-L.)	DB(A)	42-41-39
DIMENSIONI (H./L./P.) / DIMENSIONS (H./W./D.)	MM	495/340/250
PESO / WEIGHT	KG	13,5

**Deumidificatore**  
Dehumidifier



## ARGO PLATINUM EVO 21-41

Il deumidificatore ARGO PLATINUM EVO è un esempio di eleganza e funzionalità. La particolare cura del dettaglio stilistico e le finiture raffinate, gli conferiscono un importante plus visivo. Altamente performante nelle sue funzionalità, è dotato di quella speciale per l'asciugatura della biancheria.

ARGO PLATINUM EVO dehumidifier is an example of elegance and functionality. The particular care of the stylistic detail and refined finishes, give it an important visual plus. Highly performing in its functionality, it is equipped with a special one for drying your laundry.



**Pannello comandi soft-touch**  
Soft touch control panel



**Top design e materiali pregiati, finitura high-gloss**  
Top design and choice materials, high-gloss finish



**Funzione speciale asciugatura biancheria**  
Special drying laundry function

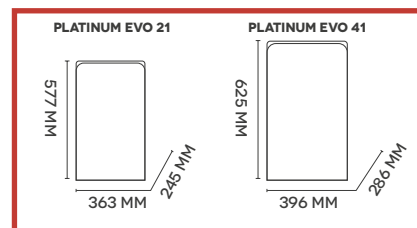

**Dimensioni**  
Dimensions



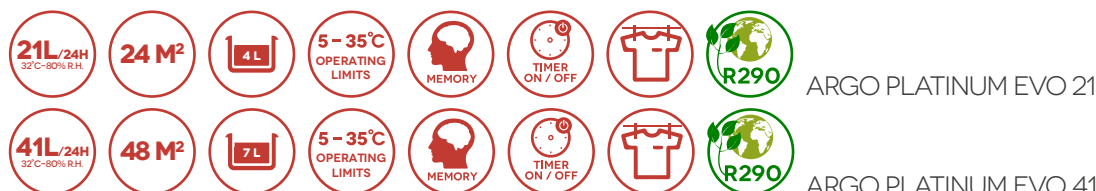

ARGO PLATINUM EVO 21

ARGO PLATINUM EVO 41

## QUANDO L'ELEGANZA INCONTRA LA VERSALITÀ

- > Top design e materiali pregiati, finitura high-gloss
- > Controllo digitale, display a LED per umidità ambiente e umidostato ad alta precisione
- > Livello di umidità regolabile (da 30 a 80%) durante la modalità smart-quiet
- > Timer di accensione/spengimento 24 ore
- > Filtro di purificazione dell'aria, con segnalazione necessità pulizia
- > 3 velocità di ventilazione selezionabili
- > Alette oscillanti per flusso d'aria ottimizzato
- > Posizione alette personalizzabile
- > 4 modalità: Smart, Continuous, Smart-quiet e Dry
- > Funzione speciale asciugatura biancheria
- > Attacco rapido per scarico continuo della condensa
- > Ampio serbatoio di raccolta condensa (4/7l)
- > Pratiche ruote pluridirezionali e maniglia per il trasporto
- > Funzionamento fino a bassa temperatura: da 5 a 35°C
- > Sistema di sbrinamento automatico con segnalazione luminosa
- > Funzione "Memory": auto-restart dopo un black-out, con mantenimento ultime impostazioni
- > Funzione di "Autodiagnosi"
- > Refrigerante naturale che non contribuisce al surriscaldamento dell'ambiente

## WHEN ELEGANCE MEETS VERSATILITY

- > Top design and fine materials, high-gloss finish
- > Digital control, LED display for room humidity and high-precision humidistat
- > Adjustable humidity level (from 30 to 80%) during smart-quiet mode
- > On/off timer 24 hours
- > Air purification filter with indicator that signals the need to be cleaned
- > 3 selectable fan speed
- > Swinging flaps for optimal air flow
- > Adjustable flap position
- > 4 modes: Smart, Continuous, Smart-quiet and Dry
- > Special laundry drying function
- > Quick connection for continuous condensate discharge
- > Large condensate collection tank (4/7l)
- > Practical multidirectional wheels and carry handle
- > Operating range down to low temperatures: from 5 to 35°C
- > Automatic defrosting system with luminous indicator
- > "Memory" function: auto-restart after power failure, keeping last settings
- > "Self-diagnosis" function
- > Natural refrigerant, that doesn't contribute to global warming

EAN PLATINUM EVO 21 8013557513659

EAN PLATINUM EVO 41 8013557513666

MODELLO / MODEL		ARGO PLATINUM EVO 21	ARGO PLATINUM EVO 41
CAPACITÀ DI DEUMIDIFICAZIONE / DEHUMIDIFICATION CAPACITY	L/24 H	21	41
SUPERFICIE CONSIGLIATA / RECOMMENDED AREA	M <sup>2</sup>	24	48
PORTATA D'ARIA (A/B) (A/M/B) / AIR FLOWRATE (H/L) (H/M/L)	M <sup>3</sup> /H	130/115/105	230/195/170
TEMPERATURA DI RIFERIMENTO / REFERENCE TEMPERATURE	°C	32	32
UMIDITÀ RELATIVA DI RIFERIMENTO / REFERENCE RELATIVE HUMIDITY	%	80	80
PROTEZIONE / PROTECTION RATING	IP	21	21
CAPACITÀ DELLA TANICA/SERBATOIO / TANK/RESERVOIR CAPACITY	L	4	7
TIPO DI REFRIGERANTE / TYPE OF REFRIGERANT - GWP		R290 - 3	R290 - 3
CARICA DI REFRIGERANTE / REFRIGERANT CHARGE	KG/TONN CO EQ.	0,11/0,00033	0,15/0,00045
LIMITI DI FUNZIONAMENTO / OPERATION LIMITS	°C	5-35	5-35
INTERVALLO DI REGOLAZIONE UMIDITÀ / HUMIDITY ADJUSTMENT INTERVAL	%	30-80	30-80
TIPO DI CONTROLLO / TYPE OF CONTROL		ELETTRONICO ELECTRONIC	ELETTRONICO ELECTRONIC
APPARECCHIO PORTATILE / PORTABLE UNIT		•	•
FILTRO A RETE ANTIMUFFA ED ANTIPOLLINE / MESH FILTER AGAINST MOULD AND POLLEN		•	•
VELOCITÀ DI VENTILAZIONE / FAN SPEED	NO.	3	3
TENSIONE DI ALIMENTAZIONE / POWER SUPPLY	V/F/HZ	220-240/1/50	220-240/1/50
POTENZA ASSORBITA / POWER INPUT	W	360	670
PRESSIONE SONORA (A/M/B) / SOUND PRESSURE (H.-M.-L.)	DB(A)	43/41/39	46/43/41
DIMENSIONI (H./L./P.) / DIMENSIONS (H./W./D.)	MM	577/363/245	625/396/286
PESO / WEIGHT	KG	15,5	22,5



**TRATTAMENTO ARIA E BENESSERE**  
AIR TREATMENT & WELLNESS

5

**Purificatore d'aria multistrato**  
Multi-layer air purifier



## ARGO PURY

ARGO PURY, il purificatore che puoi portare sempre con te: pratico e maneggevole, è leggero e facilmente trasportabile grazie alla comoda maniglia. La presenza di filtro HEPA, in abbinamento a pre-filtro e filtro a carboni attivi, è garanzia di massima efficacia di filtrazione contro odori, pollini, polveri sottili, virus, batteri, sostanze organiche volatili e gas che possono derivare dall'attività domestica; a rendere l'aria ancora più fresca e leggera contribuisce poi lo ionizzatore. ARGO PURY arreda, grazie al suo design curato nei minimi dettagli e alla finitura bianco puro, effetto opaco.

ARGO PURY, the air purifier that you can always bring with you: practical and handy, it's light and easy to move thanks to its comfortable handle. HEPA filter, together with pre-filter and active carbon filter, guarantee maximum efficiency of filtration against odors, pollens, fine dust, viruses, bacteria, volatile organic or any gas that may arise from domestic activities; to make the air even fresher and lighter, it releases negative ions. ARGO PURY is also a piece of furniture, thanks to its original design, cared in details, and its finishing pure white, mat effect.



**A seconda della qualità dell'aria in ambiente il LED AQI assume un colore diverso**  
Depending on the detected air quality AQI LED assumes a different colour



**Pratica maniglia per il trasporto**  
Practical carrying handle



**Filtrazione a stadi successivi**  
Multi-stage filtration

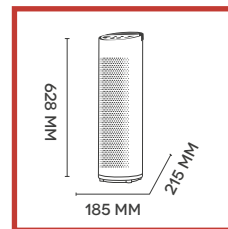

**Dimensioni**  
Dimensions



ARGO PURY

## IL BENESSERE SEMPRE CON TE

- > Design originale e accattivante, materiali di qualità
- > Finitura bianco puro, effetto opaco
- > Pannello digitale con LED per il controllo delle funzionalità
- > Depura l'aria rimuovendo odori, fumo e pollini, virus e batteri, muffe, polveri sottili, sostanze organiche volatili e eventuali gas tossici provenienti dall'attività domestica
- > Sensore aria: a seconda della qualità dell'aria in ambiente determina una diversa colorazione del LED AQI: blu-buona qualità, arancione qualità media, rosso-bassa qualità
- > Modalità automatica intelligente: regola automaticamente la velocità in funzione della qualità dell'aria
- > Grande efficienza di purificazione, grazie alla filtrazione a stadi successivi:
  - pre-filtro
  - filtro HEPA
  - filtro ai carboni attivi
- > 3 velocità di ventilazione selezionabili da pannello comandi
- > Funzione "Ionizzazione", per un'aria più fresca e leggera
- > Funzione "Sleep", per la massima silenziosità: l'intensità dei LED si riduce al minimo
- > Segnalazione luminosa necessità di sostituzione di filtro hepa e filtro a carboni attivi
- > Pre-filtro lavabile
- > Timer di funzionamento 1-2-4-8 ore

## THE WELL-BEING ALWAYS WITH YOU

- > Original and charming design, high quality materials
- > Pure white finishing, mat effect
- > Digital control panel with operation LEDs
- > It purifies the air by eliminating odours, smoke and pollen, viruses and bacteria, moulds, fine particles, volatile organic substances and any toxic gases generated by domestic activities
- > Air sensor: depending on the detected air quality AQI LED assumes a different colour: blue good quality, orange-medium quality, red-low quality
- > Intelligent auto mode: it automatically regulates the fan speed according to the air quality
- > Great purification efficiency thanks to multi-stage filtration:
  - pre-filter
  - active carbon filter
  - HEPA filter
- > 3 fan speed, selectable by control panel
- > "Ionization" function, for a fresh and light air
- > "Sleep" function, for maximum silence
- > Warning led for replacement of hepa filter and active carbon filter
- > Washable pre-filter
- > Operation timer 1-2-4-8 hours

EAN 8013557606696

MODELLO / MODEL	ARGO PURY	
PORTATA D'ARIA (A) / AIR FLOWRATE (H)	M³/H	200
SUPERFICIE APPLICABILE / SUITABLE AREA	M²	20-35
TENSIONE DI ALIMENTAZIONE / POWER SUPPLY	V/F/HZ	230/1/50
POTENZA ASSORBITA / POWER INPUT	W	35
PRESSIONE SONORA / SOUND PRESSURE	DBA	≤60
TIMER DI FUNZIONAMENTO / OPERATING TIMER		•
FUNZIONE "SLEEP" / "SLEEP" FUNCTION		•
SENSORE DI QUALITÀ DELL'ARIA CON DIFFERENTE COLORAZIONE LED / AIR QUALITY DETECTING SENSOR WITH DIFFERENT LED COLOUR	BUONA/GOOD MEDIA/AVERAGE BASSA/BAD	BLU/BLUE ARANCIONE/ ORANGE ROSSO/RED
FUNZIONE REGOLAZIONE AUTO INTELLIGENTE VELOCITÀ / AUTOMATIC INTELLIGENT REGULATION OF FAN SPEED		•
IONIZZAZIONE / IONIZATION		•
ALLARME FILTRO SPORCO / DIRTY FILTER ALARM		•
DIMENSIONI (H/L/P) / DIMENSIONS (H/W/D)	MM	628/185/215
PESO NETTO / NET WEIGHT	KG	4

**Purificatore d'aria multistrato**  
Multi-layer air purifier

**FILTRO CARBONI ATTIVI**  
Questo filtro ha dei fori molto fini con un'alta efficienza di assorbimento degli odori.

ACTIVE CARBON FILTER  
It has ultra-fine holes with high efficient adsorption of odours.

**FILTRO HEPA**  
Questo filtro può filtrare le particelle e la polvere nell'aria con un diametro superiore a 0,3 micron.

HEPA FILTER  
It can greatly filter out the particle and dust in the air larger than 0.3 micron.

**FILTRO ANTI-POLVERE**  
La sua principale funzione è filtrare le particelle più grossolane e, quindi, prolungare la vita del filtro HEPA.

DUST FILTER  
Its main function is to filter the coarsest particles and, then, to extend the life of filter HEPA.

# ARGO PURY

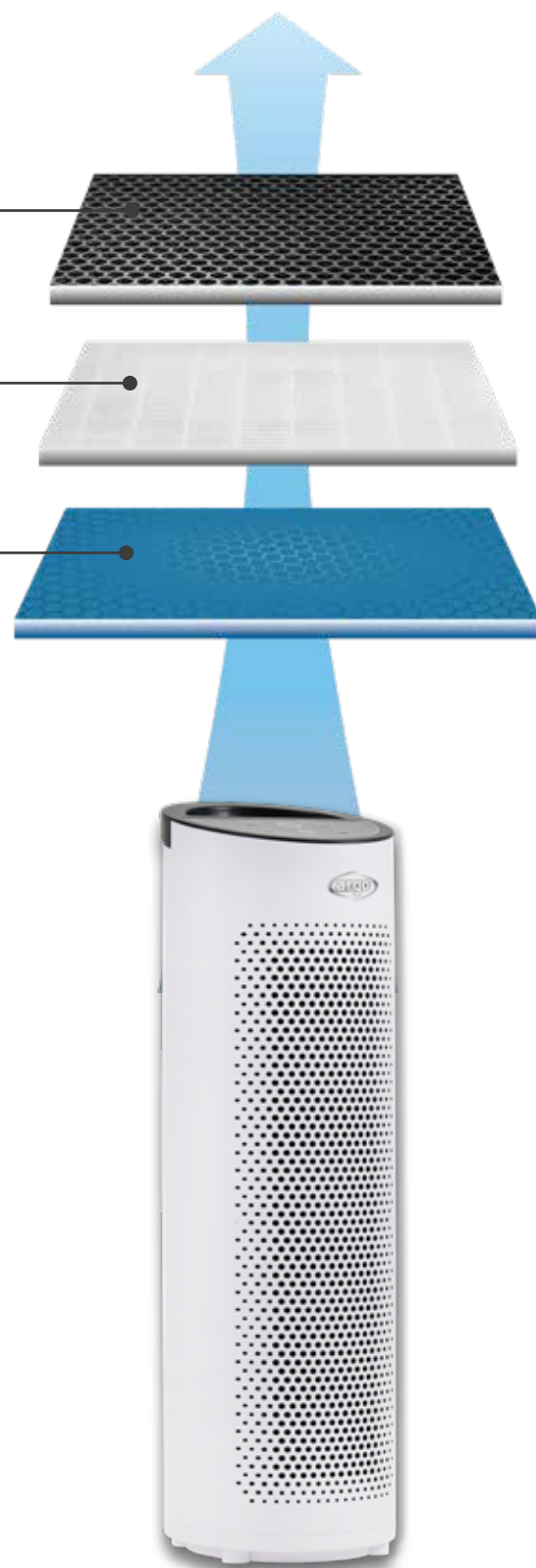



**Umidificatore a ultrasuoni a controllo meccanico / diffusore di fragranze**  
Mechanical ultrasonic humidifier /  
fragrance diffuser

## ARGO OBLÒ

ARGO OBLÒ è l'umidificatore a ultrasuoni di casa Argo. L'inconfondibile design divertente e le dimensioni compatte ne fanno un prodotto unico nel suo genere. Garantisce alte prestazioni a bassi consumi. Può essere utilizzato anche come diffusore di fragranze.

ARGO OBLÒ is Argo's ultrasonic humidifier. The unmistakable fun design and compact size make it a unique product. It guarantees high performance at low energy consumption. It can also be used as a fragrance diffuser.



**Manopola retroilluminata multifunzione**  
Backlit multifunctional knob



**Uscita vapore**  
Mist outlet



**Design accattivante e cura dei dettagli**  
Appealing design and attention to details

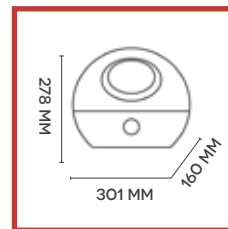

**Dimensioni**  
Dimensions





ARGO OBLÒ

## MATERIALI RICERCATI PER UN DESIGN SOFISTICATO

- > Elegante finitura hi-gloss, di colore bianco puro
- > Produce vapore freddo con soli 24W di consumo
- > Capacità di umidificazione: 200 ml/h
- > Ampio serbatoio per l'acqua (3l)
- > Manopola retroilluminata multifunzione: controlla stato funzionamento, volume vapore emesso, allarme serbatoio vuoto con differente colorazione
- > Arresto automatico in caso di mancanza di acqua
- > Funziona con temperature tra 5-40°C e umidità inferiore all'80%
- > Diffusore di fragranze: una spugnetta impregnabile con oli essenziali è posizionata sul fondo
- > Filtro dell'aria sull'aspirazione
- > Filtro a carboni attivi

## REFINED MATERIALS FOR A SOPHISTICATED DESIGN

- > Elegant glossy finish, pure white colour
- > It produces cold steam with only 24W consumption
- > Humidification capacity: 200 ml/h
- > Big water tank (3l)
- > Multifunction backlit knob: check operating status, steam volume issued, empty tank alarm with different colours
- > Automatic stop in case of lack of water
- > It works with temperatures between 5-40 °C and humidity lower than 80%
- > Fragrance diffuser: a sponge impregnated with essential oils is positioned on the bottom
- > Air filter on the air inlet
- > Active carbon filter

EAN 8013557606672

MODELLO / MODEL	ARGO OBLÒ	
CAPACITÀ DELLA TANICA / TANK CAPACITY	L	3
APPARECCHIO PORTATILE / PORTABLE UNIT		•
RENDIMENTO MAX. / MAX. OUTPUT	ML/H	200
VOLUME AMBIENTE MAX. / MAX. ROOM VOLUME	M <sup>3</sup>	40
UMIDIFICATORE AD ULTRASUONI / ULTRASONIC HUMIDIFICATION		•
UMIDOSTATO MANUALE / MANUAL HUMIDISTAT		•
FILTRO A SCAMBIO IONICO / IONIC EXCHANGE FILTER		•
FILTRO ARIA / AIR FILTER		•
COMANDI A TASTI-MANOPOLA / BUTTON-KNOB CONTROL		•
TENSIONE DI ALIMENTAZIONE / POWER SUPPLY	V/F/HZ	220-240/1/50-60
POTENZA ASSORBITA / POWER INPUT	W	24
DIMENSIONI (H/L/P) / DIMENSIONS (H/W/D)	MM	278/301/160
PESO NETTO / NET WEIGHT	KG	1,6

**Umidificatore a ultrasuoni**  
Humidifier



## ARGO HYDRO DIGIT

ARGO HYDRO DIGIT è l'umidificatore ad alto contenuto tecnologico ma di facile utilizzo. Dotato di un pannello comandi digitale, è intuitivo nella sua gestione e permette un preciso controllo delle funzioni. L'emissione del vapore è totalmente orientabile e permette di umidificare l'ambiente con un raggio di 360°.

ARGO HYDRO DIGIT is the humidifier with high technological content but easy to use. Equipped with a digital control panel, it is intuitive in its usage and allows precise control of the functions. The steam emission is completely adjustable and allows to humidify the environment with a radius of 360°.



**Emissione di vapore orientabile**  
Adjustable mist emission



**Display digitale**  
Digital display



**Pannello comandi**  
Control panel

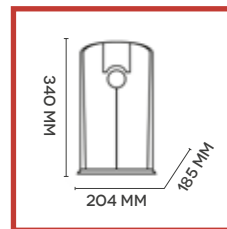

**Dimensioni**  
Dimensions



ARGO HYDRO DIGIT

## LA MASSIMA PRECISIONE PER IL MASSIMO COMFORT

- > **Controllo digitale**
- > **Produce vapore freddo con bassissimo consumo di energia**
- > **Pannello comandi digitale con selezione del livello di umidità relativa e del livello di emissione di vapore: alto, medio, basso**
- > **Timer di spegnimento**
- > **Igrometro digitale incorporato per la regolazione dell'elemento ad ultrasuoni**
- > **Emissione vapore orientabile a 360°**
- > **Filtro a scambio ionico che depura il vapore dai sali per evitare che si depositino in ambiente**

## MAXIMUM PRECISION FOR MAXIMUM COMFORT

- > Digital control
- > It produces cool mist with very low energy consumption
- > Digital control panel with relative humidity and mist emission level selection: high, medium, low
- > Switch-off timer
- > Built-in digital hygrometer for adjusting the ultrasound element
- > 360° adjustable mist emission
- > Ion exchange filter that removes salts from the mist, to prevent them from building up in the room

EAN 8013557606283

MODELLO / MODEL	ARGO HYDRO DIGIT	
CAPACITÀ DELLA TANICA / TANK CAPACITY	L	4
APPARECCHIO PORTATILE / PORTABLE UNIT		•
RENDIMENTO MAX. / MAX. OUTPUT	ML/H	370
VOLUME AMBIENTE MAX. / MAX. ROOM VOLUME	M <sup>3</sup>	60
UMIDIFICATORE AD ULTRASUONI / ULTRASONIC HUMIDIFICATION		•
UMIDOSTATO ELETTRONICO / ELECTRONIC HUMIDISTAT		•
IONIZZAZIONE / IONISATION		•
FILTRO A SCAMBIO IONICO / IONIC EXCHANGE FILTER		•
TIMER DI SPEGNIMENTO PROGRAMMABILE / PROGRAMMABLE DIGITAL SWITCH-OFF TIMER		•
COMANDI A TASTI / KNOB CONTROL		•
DISPLAY A LED / LED DISPLAY		•
TENSIONE DI ALIMENTAZIONE / POWER SUPPLY	V/F/HZ	220-240/1/50
POTENZA ASSORBITA / POWER INPUT	W	30
DIMENSIONI (H/L/P) / DIMENSIONS (H/W/D)	MM	340/204/185
PESO NETTO / NET WEIGHT	KG	2,98

**Diffusori di oli essenziali e umidificatori**  
 Essential oil diffusers and ultrasonic humidifiers

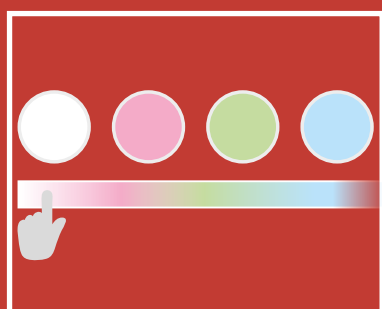

**Variazioni cromatiche della luce**  
 Colour variations of the light

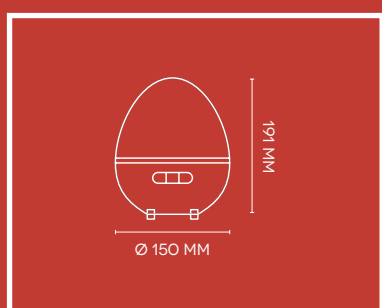

**Dimensioni**  
 Dimensions

## ARGO JOY

**Illumina, profuma e umidifica: ARGO JOY** è un diffusore dal design speciale realizzato con plastiche hi-gloss e con una base argentata molto elegante. Diffonde l'essenza preferita grazie alla nebulizzazione a ultrasuoni e a una piccola ventola che ne potenzia le prestazioni. Tecnologia in primo piano per questo diffusore-umidificatore che contiene una lampada RGB con variazione cromatica continua o settabile su un colore preferito o escludibile per non disturbare nella notte. Facile da usare, con pannello comandi retroilluminato e un consumo ridotto.

It illuminates, perfumes and humidifies: ARGO JOY fragrance diffuser has a special design made with high-gloss plastic featuring an extremely elegant silver-coloured base. It diffuses your favourite fragrance thanks to ultrasound nebulisation and a small fan which enhances its performance. This diffuser-humidifier is characterised by an advanced technology; it mounts an RGB lamp which can vary the colour continuously or display a single preferred colour, or no colour at all, to avoid disturbing during the night. Easy to use, it has a backlit control panel and ensures limited energy consumption.



EAN 8013557606597

MODELLO / MODEL		ARGO JOY
CAPACITÀ SERBATOIO / TANK CAPACITY	ML	300
VOLUME VAPORE EMESSO / STEAM VOLUME	ML/H	30±3
TENSIONE DI ALIMENTAZIONE / POWER SUPPLY	V/F/HZ	100-240/50-60
TRASFORMATORE / TRANSFORMER		DC24V - 0,63A
POTENZA ASSORBITA / POWER INPUT	W	15
DIMENSIONI (ALT./DIAM.) / DIMENSIONS (H./DIAM)	MM	191/150
PESO NETTO / NET WEIGHT	KG	0,5

**Diffusori di oli essenziali e umidificatori**  
Essential oil diffusers and ultrasonic humidifiers

## ARGO BABYJOY

ARGO BABYJOY umidifica, profuma e crea l'atmosfera perfetta: un grazioso complemento d'arredo con base in fine plastica soft-touch colore argento e parte superiore effetto vetro acidato. Nebulizzazione a ultrasuoni e piccola ventola interna permettono una diffusione perfetta dell'essenza scelta. Contiene una lampada a LED RGB che genera una luce dai colori pastello con variazione cromatica continua, settabile su un colore preferito o escludibile per non disturbare nella notte. Di facile uso e bassi consumi.

ARGO BABYJOY humidifies, perfumes and creates the ideal atmosphere: a charming furniture accessory with a fine silver-coloured soft-touch plastic base and upper part with acid-etched glass effect. Ultrasound nebulisation and a small internal fan ensure optimal diffusion of the chosen fragrance. It mounts an RGB LED which generates a pastel-coloured light with continuous colour variations, settable on a single colour or excludable to avoid disturbing during the night. Easy to use, it ensures limited energy consumption.

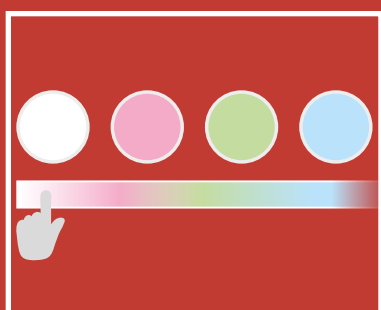

**Variazioni cromatiche della luce**  
Colour variations of the light

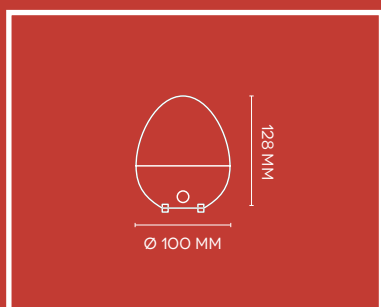

**Dimensioni**  
Dimensions

EAN 8013557606610

MODELLO / MODEL	ARGO BABYJOY	
CAPACITÀ SERBATOIO / TANK CAPACITY	ML	50
VOLUME VAPORE EMESSE / STEAM VOLUME	ML/H	9±3
TENSIONE DI ALIMENTAZIONE / POWER SUPPLY	V/F/HZ	100-240/50-60
TRASFORMATORE / TRANSFORMER		DC24V - 0,31A
POTENZA ASSORBITA / POWER INPUT	W	7,5
DIMENSIONI (ALT./DIAM.) / DIMENSIONS (H./DIAM)	MM	128/100
PESO NETTO / NET WEIGHT	KG	0,3

**Diffusori di oli essenziali e umidificatori**  
 Essential oil diffusers and ultrasonic humidifiers

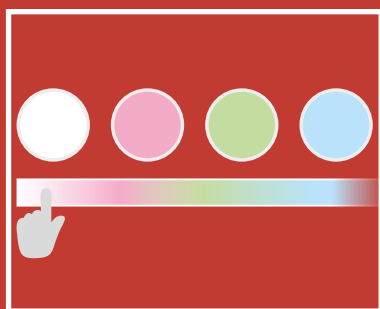

**Variazioni cromatiche della luce**  
 Colour variations of the light

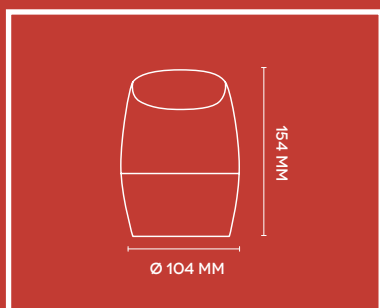

**Dimensioni**  
 Dimensions

## ARGO JACINTO

**Luce, benessere e atmosfera. Simile ad un giacinto, questo speciale diffusore usa la nebulizzazione a ultrasuoni e ha una piccola ventola interna per diffondere i profumi in tutta la loro fragranza. Variazioni cromatiche continue o settabili su un colore sono poi date dalla lampada RGB, escludibile per non disturbare nella notte. Basso consumo, alta facilità d'uso.**

Light, well-being and atmosphere. This special diffuser, which resembles a hyacinth, uses ultrasonic nebulisation and a small internal fan to diffuse fragrances in all their power. The RGB lamp can generate continuous colour variations or even a single colour, or it can be excluded to avoid disturbing during the night. Limited consumption, extremely easy to use.



EAN 8013557606634

MODELLO / MODEL	ARGO JACINTO	
CAPACITÀ SERBATOIO / TANK CAPACITY	ML	80
VOLUME VAPORE EMESSO / STEAM VOLUME	ML/H	20±5
TENSIONE DI ALIMENTAZIONE / POWER SUPPLY	V/F/HZ	230/1/50
TRASFORMATORE / TRANSFORMER		DC 24V
POTENZA ASSORBITA / POWER INPUT	W	12
DIMENSIONI (ALT./DIAM.) / DIMENSIONS (H./DIAM)	MM	154 / 104
PESO NETTO / NET WEIGHT	KG	0,4

**Diffusori di oli essenziali e umidificatori**  
Essential oil diffusers and ultrasonic humidifiers

## ARGO ZENO LIGHT

Umidifica, crea un'atmosfera rilassante e diffonde l'essenza desiderata: ARGO ZENO LIGHT è ideale per le camerette dei bambini. La lampada RGB si illumina con variazione cromatica continua o settabile su colore preferito o escludibile per non disturbare la notte. In plastica fine al tatto e facile da usare, ha un basso consumo.

It humidifies, creates a relaxing atmosphere and diffuses the desired fragrance: ARGO ZENO LIGHT is ideal for children's bedrooms. The light generated by the RGB lamp can have continuous colour variations or a single preferred colour, or can be excluded to avoid disturbing during the night. Easy to use, it is made of fine touch plastic and ensures limited energy consumption.

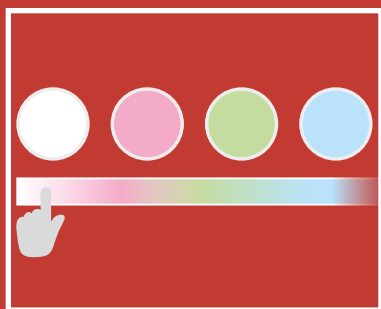

**Variazioni cromatiche della luce**  
Colour variations of the light

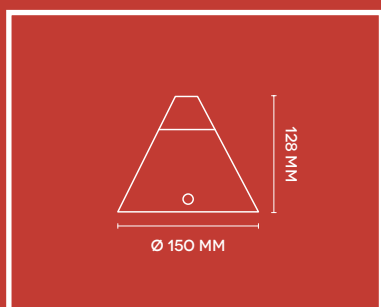

**Dimensioni**  
Dimensions

EAN 8013557606320

MODELLO / MODEL		ARGO ZENO LIGHT
CAPACITÀ SERBATOIO / TANK CAPACITY	ML	80
VOLUME VAPORE EMESSO / STEAM VOLUME	ML/H	15±5
TENSIONE DI ALIMENTAZIONE / POWER SUPPLY	V/F/HZ	230/1/50
TRASFORMATORE / TRANSFORMER		DC 24V
POTENZA ASSORBITA / POWER INPUT	W	12
DIMENSIONI (ALT./DIAM.) / DIMENSIONS (H./DIAM)	MM	150 / 128
PESO NETTO / NET WEIGHT	KG	0,4

# LEGENDA ICONE



**Min./Max. consumo elettrico**  
Min./Max. power consumption



**Termostato digitale**  
Digital thermostat



**Timer di accensione e spegnimento programmabile**  
Programmable on/off timer



**Timer di spegnimento programmabile**  
Programmable off timer



**Timer settimanale**  
Weekly timer



**3 modalità di riscaldamento**  
3 heating modes



**Display digitale con simboli a LED**  
Digital display with LED symbols



**Body sensor: l'unità rileva la presenza di persone**  
Body sensor: the unit detects the presence of people



**Ampio raggio di oscillazione (90°)**  
Wide range of oscillation (90°)



**Base oscillante**  
Swinging base



**Oscillazione automatica flap**  
Automatic swinging of the flap



**Telecomando a infrarossi/slim**  
Infrared/slim remote control



**Funzione Ionizzazione**  
Ionization function



**Modalità Turbo**  
Turbo mode



**Regolazione intelligente potenza di riscaldamento**  
Intelligent heating power adjustment



**Regolazione automatica velocità di ventilazione in funzione della temperatura ambiente**  
It adjusts fan speed according to room temperature



# ICONS LEGEND



**Protezione contro la caduta verticale di gocce d'acqua**  
Protection from vertically falling drops of water



**Protezione contro gli schizzi d'acqua**  
Protection against water splashes



**Protezione contro le cadute di gocce d'acqua o pioggia fino a 15°**  
Protection from dripping water when tilted at 15°



**Ideale per l'utilizzo all'aperto**  
Ideal for outdoor use



**LED funzionamento**  
Operating LEDs



**Prodotto silenzioso**  
Quiet product



**Volume riscaldabile**  
Heating volume



**Utilizzabile all'esterno**  
For outdoor use



**Capacità di deumidificazione**  
Dehumidification capacity



**Superficie consigliata**  
Recommended area



**Capacità della tanica rimovibile**  
Removable tank capacity



**Funzione Memory**  
Memory function



**Funzione speciale asciugatura biancheria**  
Special drying laundry function



**Capacità di umidificazione**  
Humidification capacity



**Allarme serbatoio vuoto con differente colorazione**  
Empty tank alarm with different colours



**R290 - Refrigerante naturale a zero impatto sul riscaldamento globale**  
R290 - Natural refrigerant with no global warming



### **PUNTI VENDITA**

I prodotti Argo sono disponibili sull'intero territorio nazionale, nei principali punti vendita di elettronica, di consumo e di fai-da-te. Se vuoi conoscere il rivenditore più vicino a te, visita il nostro sito [argoclima.com](http://argoclima.com) nella sezione "DOVE ACQUISTARE".



### **NUMERO VERDE**

Per qualsiasi informazione o necessità è a disposizione il nostro call center, che risponde al numero verde 800 198 925. Il servizio telefonico è gratuito, sia da rete fissa che da mobile.



### **ASSISTENZA**

Argoclima S.p.A. supporta tutti i suoi prodotti tramite una fitta rete di centri di assistenza specializzati, distribuiti su tutto il territorio nazionale. Al nostro indirizzo web, nella relativa pagina, è possibile identificare il centro assistenza Argo più idoneo al prodotto in vostro possesso e più vicino a voi. Sempre in questa sezione è possibile scaricare il certificato di garanzia.



### **WWW**

Scopri su [argoclima.com](http://argoclima.com) i prodotti, l'azienda, gli incentivi fiscali, le news dove acquistare e chi contattare in caso di necessità. Scarica facilmente tutti i cataloghi dei prodotti Argo.



### **SOCIAL**

Segui le novità e le iniziative del mondo Argo sulle pagine FACEBOOK e YOUTUBE.



### **WWW**

Discover on [argoclima.com](http://argoclima.com) more information about: products, company, contacts for every need. You can easily download all the catalogs of Argo products.



### **SOCIAL**

Follow the news and initiatives of the Argo world on our FACEBOOK and YOUTUBE pages.

A series of 25 horizontal dotted lines spanning the width of the page, intended for writing or drawing.









improve your life

**ARGOCLIMA S.P.A.**

HEADQUARTER:

VIA ALFENO VARO, 35

25020 ALFIANELLO (BS) ITALY

TEL: +39 0331 755111 • FAX: +39 0331 755501

N.B. LA CASA COSTRUTTRICE NON SI ASSUME RESPONSABILITÀ PER EVENTUALI ERRORI O INESATTEZZE NEL CONTENUTO DI QUESTO PROSPETTO E SI RISERVA IL DIRITTO DI APPORTARE AI SUOI PRODOTTI, IN QUALUNQUE MOMENTO E SENZA PREAVVISO, EVENTUALI MODIFICHE RITENUTE OPPORTUNE PER QUALSIASI ESIGENZA DI CARATTERE TECNICO O COMMERCIALE.

ARGO È UN MARCHIO DI **argoclima s.p.a.**, LEADER EUROPEO NEI SETTORI DELLA CLIMATIZZAZIONE, RISCALDAMENTO E TRATTAMENTO ARIA.

N.B. THE MANUFACTURER ASSUMES NO RESPONSABILITY FOR ANY ERRORS OR INACCURACIES REGARDING THE CONTENTS OF THIS CATALOGUE, AND RESERVES THE RIGHT TO MAKE ANY NECESSARY CHANGES TO ITS PRODUCTS, AT ANY TIME AND WITHOUT PRIOR NOTICE, FOR TECHNICAL OR COMMERCIAL REASONS.

ARGO IS A BRAND OF **argoclima s.p.a.**, LEADING EUROPEAN COMPANY IN AIR CONDITIONING, HEATING, AIR TREATMENT AND WELLNESS.